

Označení modelu

Výrobní cyklus modelu



Audi 80

Audi 80 / S2	1990 – 1995
Audi 80 / S2 / RS2 Avant	1992 – 1995
Audi 80 / S2 Coupé	1988 – 1996
Audi 80 Cabriolet	1991 – 2000



Audi 100

Audi 100	1988 – 1991
Audi 100 Avant	1988 – 1991
Audi 100 / A6 / S6	1991 – 1997
Audi 100 / A6 / S6 Avant	1991 – 1997



Audi 200

Audi 200 / V8	1984 – 1991
Audi 200 Avant	1985 – 1991



A1

A1 / S1	Od roku 2010
A1 e-tron	Od roku 2011
A1 / S1 Sportback	Od roku 2012



A2

A2	2000 – 2005
----	-------------



A3

A3 / S3 ' (3dveřová verze)	1996 – 2003
A3 (5dveřová verze)	1999 – 2003
A3 / S3 (3dveřová verze)	2003 – 2012
A3 / S3 / RS3 Sportback	2004 – 2013
A3 Cabriolet	2008 – 2013
A3 / S3 (3dveřová verze)	Od roku 2012
A3 / S3 Sportback	Od roku 2012
A3 Sportback g-tron	Od roku 2013
A3 Sportback e-tron	Od roku 2014
A3 / S3 Limuzína	Od roku 2013
A3 / S3 Cabriolet	Od roku 2013

Označení modelu

Výrobní cyklus modelu



A4

A4 / S4	1995 – 2001
A4 / S4 / RS4 Avant	1996 – 2001
A4 / S4	2001 – 2005
A4 / S4 Avant	2001 – 2005
A4 / S4 / RS4	2005 – 2007
A4 / S4 / RS4 Avant	2005 – 2008
A4 / S4 Cabriolet	2002 – 2005
A4 / S4 / RS4	2005 – 2009
Cabriolet A4 / S4	2007 – 2012
A4 / S4 Avant	2008 – 2012
A4 allroad	2009 – 2012
A4 / S4	2012 – 2015
A4 / S4 / RS4 Avant	2012 – 2015
A4 allroad	2012 – 2016
A4 / S4	Od roku 2015
A4 / A4 Avant	Od roku 2015
A4 Avant g-tron	Od roku 2016
A4 allroad	Od roku 2016



A5

A5 / S5 / RS5	2007 – 2011
A5 / S5 Cabriolet	2009 – 2011
A5 / S5 Sportback	2009 – 2011
A5 / S5 Sportback	2011 – 2016
A5 / S5 / RS5	2011 – 2016
A5 / S5 / RS5 Cabriolet	2011 – 2017
A5 / S5	Od roku 2016
A5 / S5 Sportback	Od roku 2016
A5 Sportback g-tron	Od roku 2016
A5 / S5 / Cabriolet	Od roku 2017

Pokračování na další stránce ►



Přehled modelů

Audi

Označení modelu

Výrobní cyklus modelu

Označení modelu

Výrobní cyklus modelu



A6

A6 / S6 / RS6
A6 / S6 / RS6 Avant
A6 allroad
A6 / S6 / RS6
A6 / S6 / RS6
A6 / S6 / RS6 Avant
A6 allroad
A6 / S6
A6 / S6 / RS6 Avant
A6 allroad
A6 hybrid

1997 – 2004
1998 – 2004
2001 – 2006
2004 – 2008
2008 – 2011
2004 – 2012
2006 – 2012
Od roku 2011
Od roku 2011
Od roku 2012
Od roku 2012



Q5

Q5 / SQ5
Q5 / SQ5
Q5 hybrid quattro

2008 – 2016
Od roku 2016
2011 – 2016



Q7

Q7
Q7
Q7/SQ7
Q7/e-tron

2006 – 2015
od roku 2015
od roku 2015
od roku 2015



A7

A7 / S7 / RS7 Sportback

Od roku 2010



A8

A8 / S8
A8 / S8
A8 / S8
A8
A8 hybrid

1994 – 2002
2002 – 2010
2010 – 2017
Od roku 2017
2012 – 2017



R8

R8
R8 Spyder
R8
R8 Spyder

2007 – 2015
2010 – 2016
Od roku 2015
Od roku 2016



TT

TT Coupé
TT Roadster
TT / TTS / TTRS Coupé
TT / TTS / TTRS Roadster
TT / TTS Coupé
TT / TTS Roadster

1998 – 2006
1999 – 2006
2006 – 2014
2007 – 2014
Od roku 2014
Od roku 2014



Q2

Q2

Od roku 2016



Q3

Q3 / RS Q3

Od roku 2011



Poznámka k právním ustanovením:

Tyto informační listy záchranných složek byly zpracovány výhradně pro pracovníky těchto složek, kteří absolvovali speciální školení pro oblast poskytování pomoci při dopravních nehodách. Kromě toho informační listy záchranných složek vždy ukazují maximálně možné vybavení každého vozidla.

Specifikace a mimořádné vybavy vozidel, stejně tak i nabídka vozidel společnosti Audi AG nepřetržitě podléhají možným změnám. Proto si značka Audi výslovně vyhrazuje právo na stálé přizpůsobování, resp. změny obsahu tohoto dokumentu.

Vezměte na vědomí: Informace obsažené v tomto dokumentu nejsou určeny pro koncové zákazníky a rovněž tak ne pro dílny a obchodníky. Koncoví zákazníci mohou podrobné informace o funkcích svých vozidel, nebo o důležitých bezpečnostních pokynech k vozidlům a bezpečnosti cestujících najít v příslušných návodech k obsluze svých vozidel Audi. Dílny a obchodníci obdrží informace k opravám prostřednictvím jim známých informačních zdrojů.

(stav: 11/2014)



Upozornění:

V přehledech modelů je vždy ukázáno maximálně možné vybavení každého vozidla.

Všeobecnou část s „Pokyny pro záchranu osob z havarovaných vozidel Audi“ najdete ve stejnojmenné brožuře.

Zpracování záchranné příručky probíhá s laskavou podporou společnosti Moditech Rescue Solutions (www.moditech.com). Zobrazené přehledy vozidel jsou v interaktivní podobě obsaženy také v databázi „Crash Recover System“.

Tento dokument podléhá autorským právům společnosti AUDI AG Ingolstadt. Jakékoli rozmnožování, šíření, ukládání, odevzdávání, vysílání, resp. předávání obsahu je bez písemného povolení společnosti Audi AG výslovně zakázáno.





▶ Audi 80 / S2

1990 – 1995

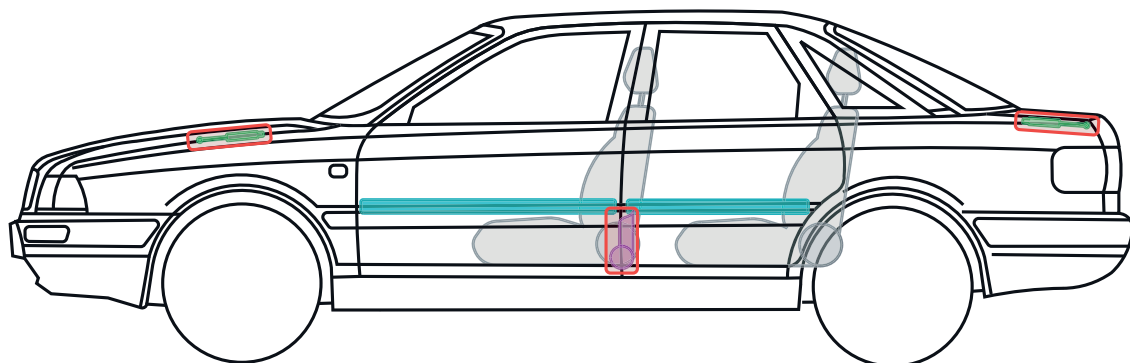
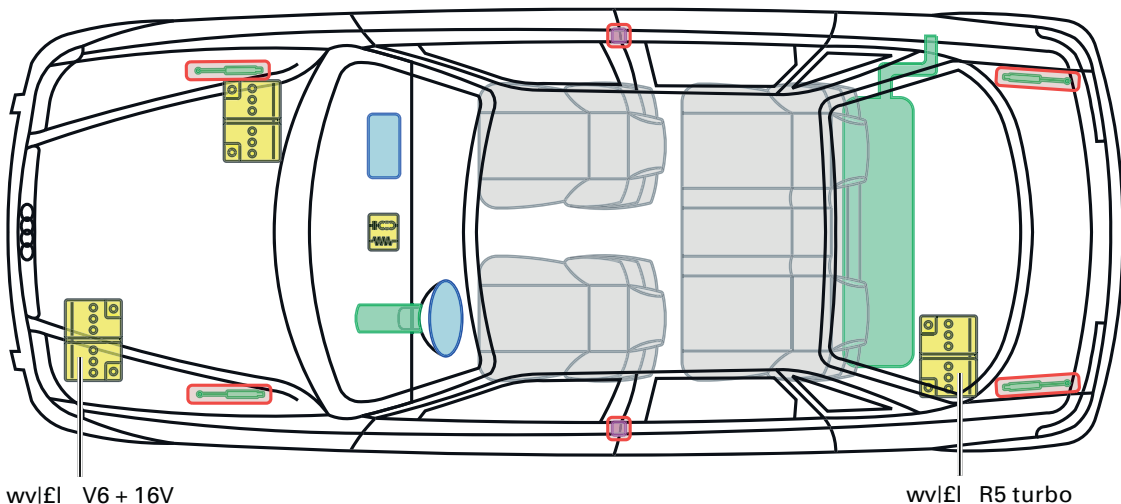

Legenda

	airbag		výztuha karoserie		řídící jednotka
	vyvíječ plynu		ochrana při převrácení		akumulátor
	předepínač bezpečnostního pásu		plynová vzpěra		palivová nádrž

Tento dokument podléhá autorským právům společnosti AUDI AG Ingolstadt. Jakékoli rozmnožování, šíření, ukládání, odevzdávání, vysílání, resp. předávání obsahu je bez písemného povolení společnosti Audi AG výslovně zakázáno.





▶ **Audi 80 / S2 / RS2 Avant**

1992 – 1995

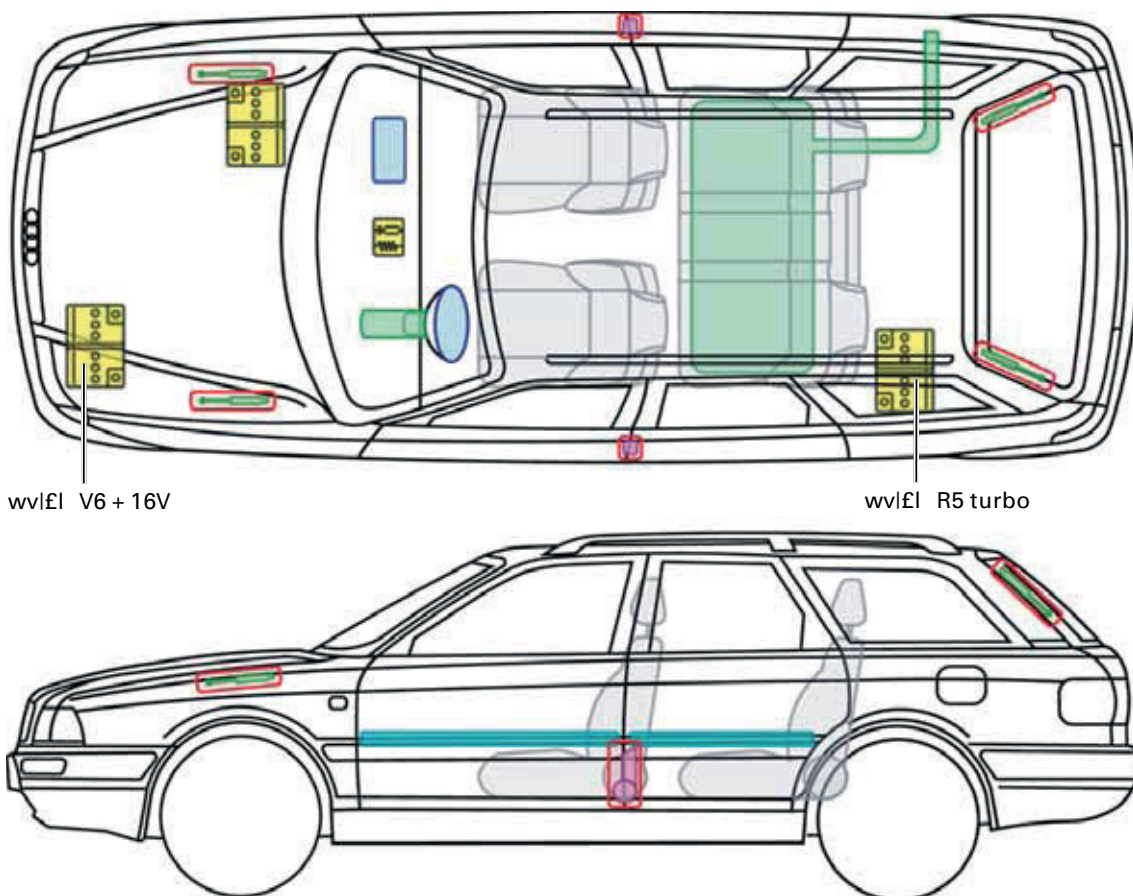

wvlEI V6 + 16V

wvlEI R5 turbo

Legenda

	airbag		výztuha karoserie		řídící jednotka
	vyvíječ plynu		ochrana při převrácení		akumulátor
	předepínač bezpečnostního pásu		plynová vzpěra		palivová nádrž

Tento dokument podléhá autorským právům společnosti AUDI AG Ingolstadt. Jakékoli rozmnožování, šíření, ukládání, odevzdávání, vysílání, resp. předávání obsahu je bez písemného povolení společnosti Audi AG výslovně zakázáno.





▶ **Audi 80 / S2 Coupé**

1988 – 1996

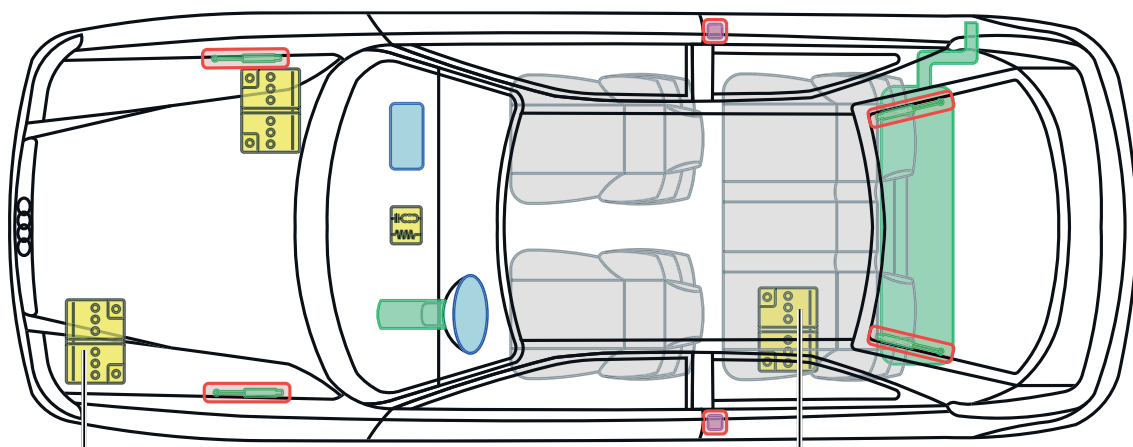

wvl|El V6 + 16V wvl|El R5 turbo

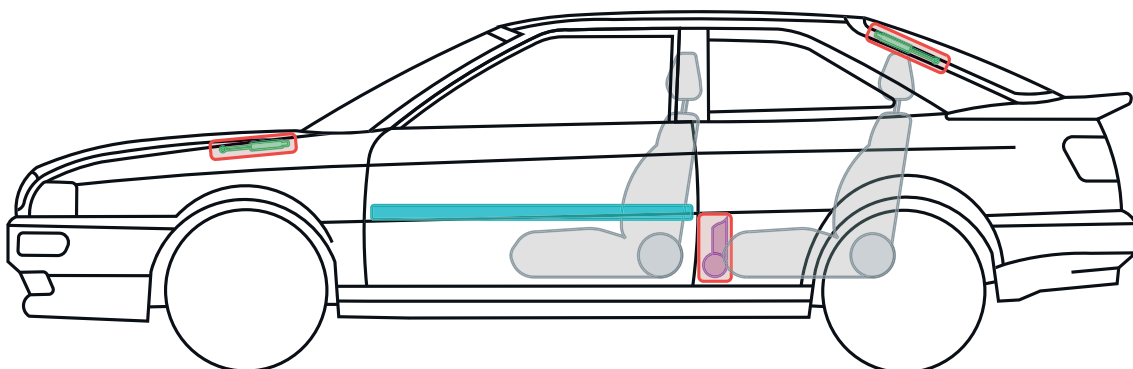

Legenda

	airbag		výztuha karoserie		řídící jednotka
	vyvíječ plynu		ochrana při převrácení		akumulátor
	předepínač bezpečnostního pásu		plynová vzpěra		palivová nádrž

Tento dokument podléhá autorským právům společnosti AUDI AG Ingolstadt. Jakékoli rozmnožování, šíření, ukládání, odevzdávání, vysílání, resp. předávání obsahu je bez písemného povolení společnosti Audi AG výslovně zakázáno.



Audi 80 Cabriolet

1991 – 2000

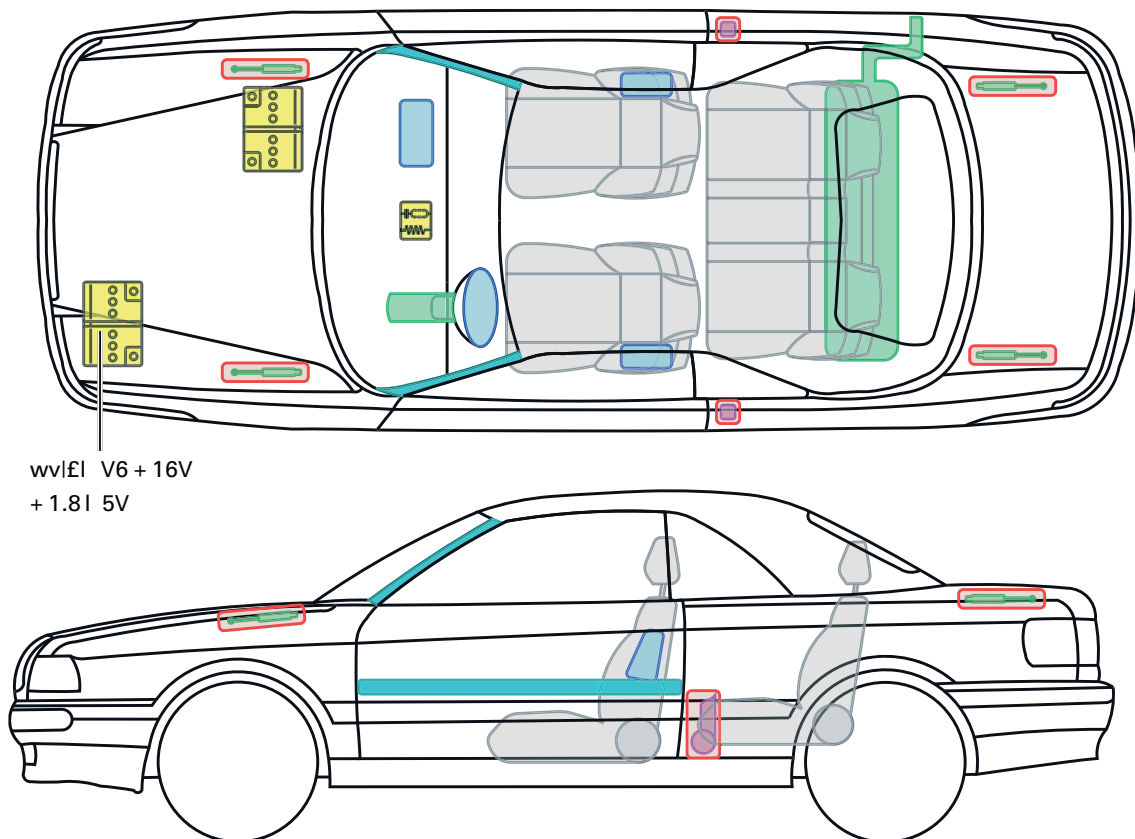

wvlĚl V6 + 16V
+ 1.8l 5V

Legenda

	airbag		výztuha karoserie		řídící jednotka
	vyvíječ plynu		ochrana při převrácení		akumulátor
	předepínač bezpečnostního pásu		plynová vzpěra		palivová nádrž

Tento dokument podléhá autorským právům společnosti AUDI AG Ingolstadt. Jakékoli rozmnožování, šíření, ukládání, odevzdávání, vysílání, resp. předávání obsahu je bez písemného povolení společnosti Audi AG výslovně zakázáno.





▶ Audi 100

1988 – 1991

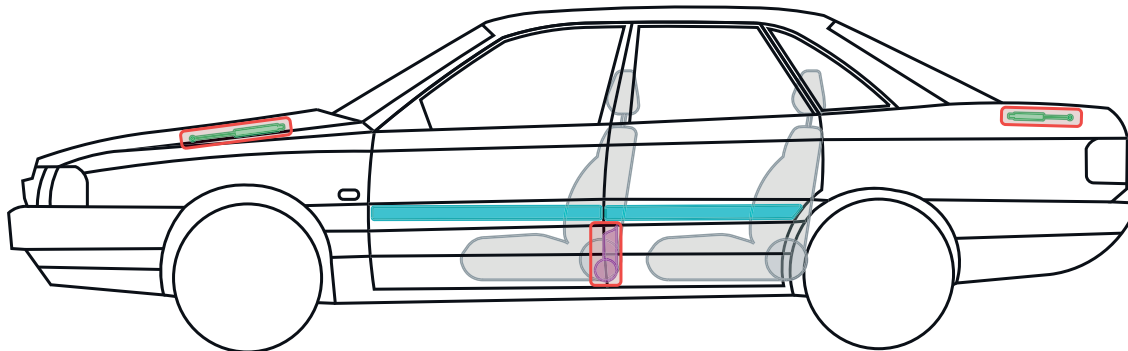
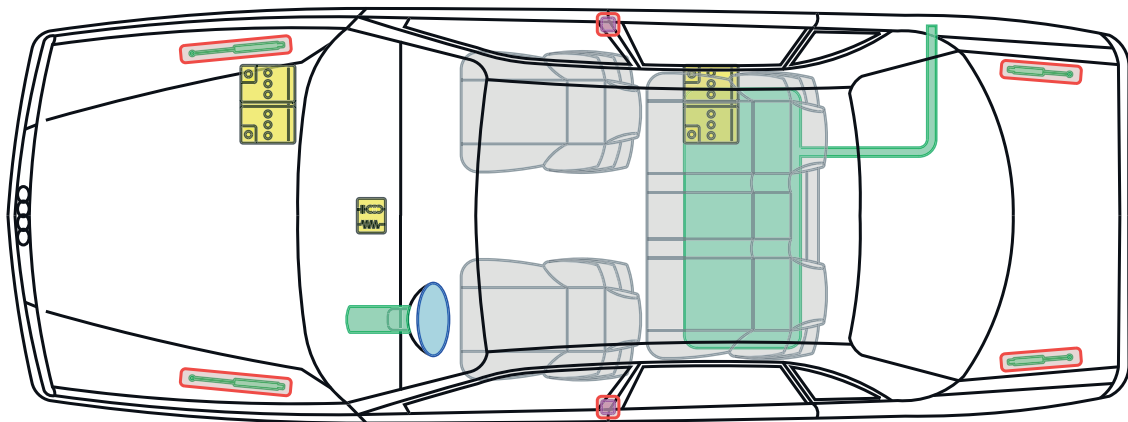

Legenda

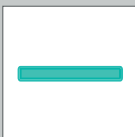
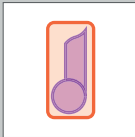
	airbag		výztuha karoserie		řídící jednotka
	vyvíječ plynu		ochrana při převrácení		akumulátor
	předepínač bezpečnostního pásu		plynová vzpěra		palivová nádrž

Tento dokument podléhá autorským právům společnosti AUDI AG Ingolstadt. Jakékoli rozmnožování, šíření, ukládání, odevzdávání, vysílání, resp. předávání obsahu je bez písemného povolení společnosti Audi AG výslovně zakázáno.





▶ **Audi 100 Avant**

1988 – 1991

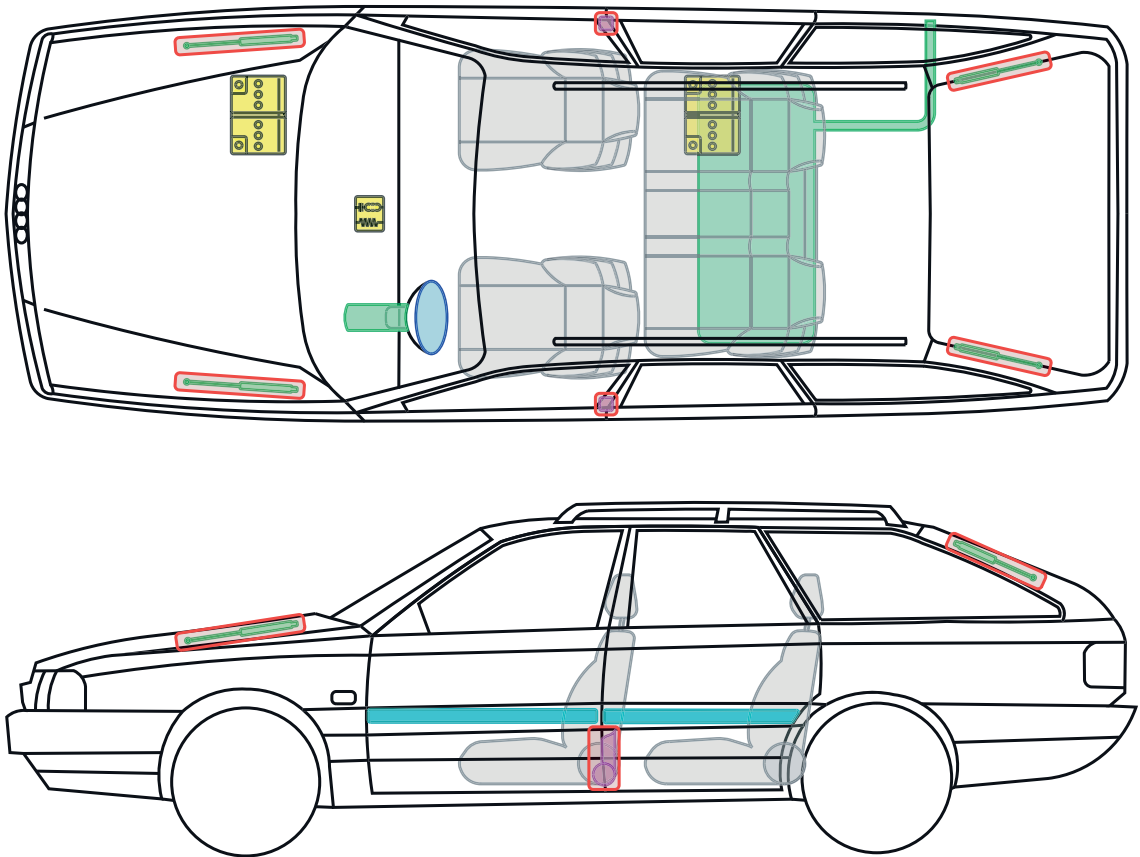

Legenda

	airbag		výztuha karoserie		řídící jednotka
	vyvíječ plynu		ochrana při převrácení		akumulátor
	předepínač bezpečnostního pásu		plynová vzpěra		palivová nádrž

Tento dokument podléhá autorským právům společnosti AUDI AG Ingolstadt. Jakékoli rozmnožování, šíření, ukládání, odevzdávání, vysílání, resp. předávání obsahu je bez písemného povolení společnosti Audi AG výslovně zakázáno.





▶ Audi 100 / A6 / S6

1991 – 1997

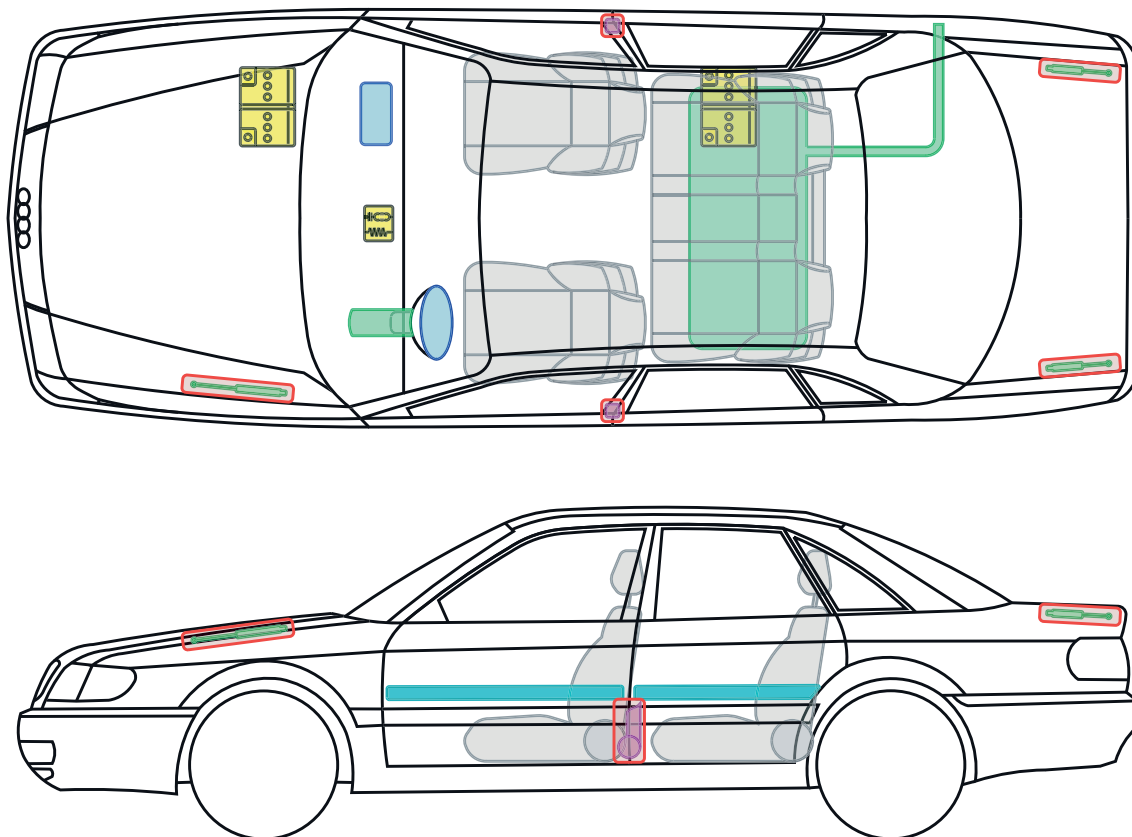

Legenda

	airbag		výztuha karoserie		řídící jednotka
	vyvíječ plynu		ochrana při převrácení		akumulátor
	předepínač bezpečnostního pásu		plynová vzpěra		palivová nádrž

Tento dokument podléhá autorským právům společnosti AUDI AG Ingolstadt. Jakékoli rozmnožování, šíření, ukládání, odevzdávání, vysílání, resp. předávání obsahu je bez písemného povolení společnosti Audi AG výslovně zakázáno.





▶ Audi 100 / A6 / S6 Avant

1991 – 1997

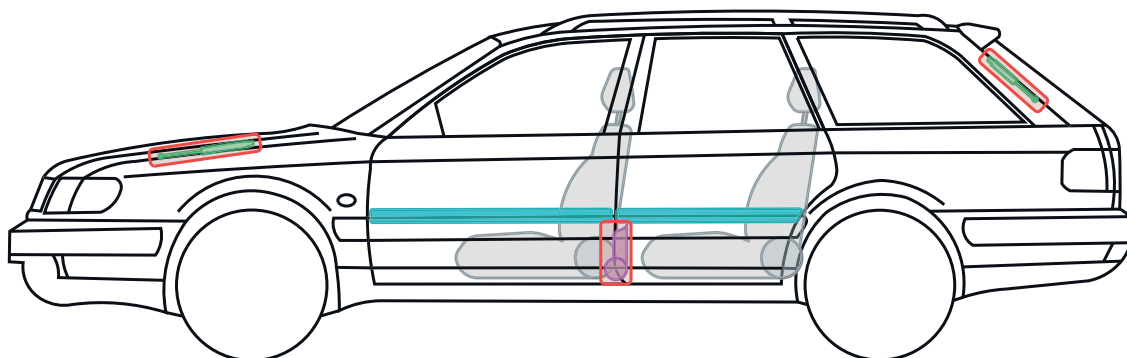
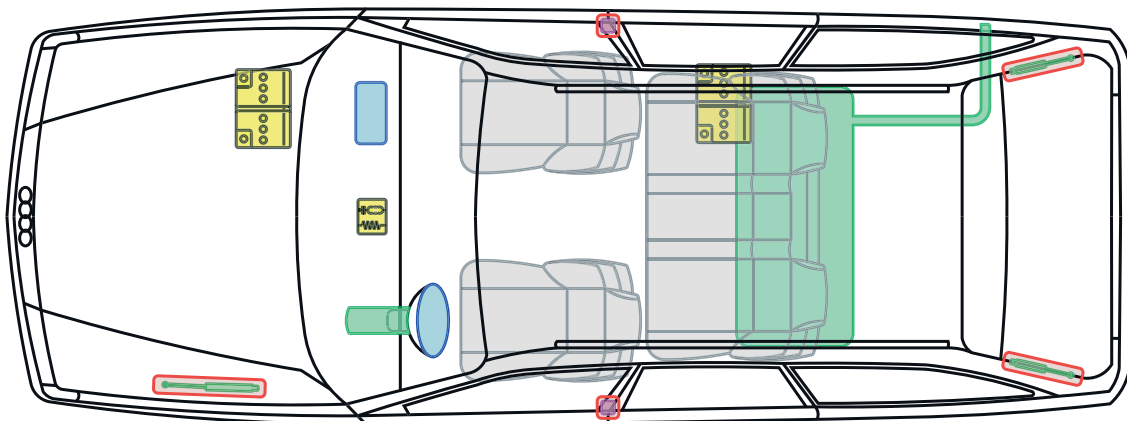

Legenda

	airbag		výztuha karoserie		řídící jednotka
	vyvíječ plynu		ochrana při převrácení		akumulátor
	předepínač bezpečnostního pásu		plynová vzpěra		palivová nádrž

Tento dokument podléhá autorským právům společnosti AUDI AG Ingolstadt. Jakékoli rozmnožování, šíření, ukládání, odevzdávání, vysílání, resp. předávání obsahu je bez písemného povolení společnosti Audi AG výslovně zakázáno.





▶ **Audi 200 / V8**

1984 – 1991

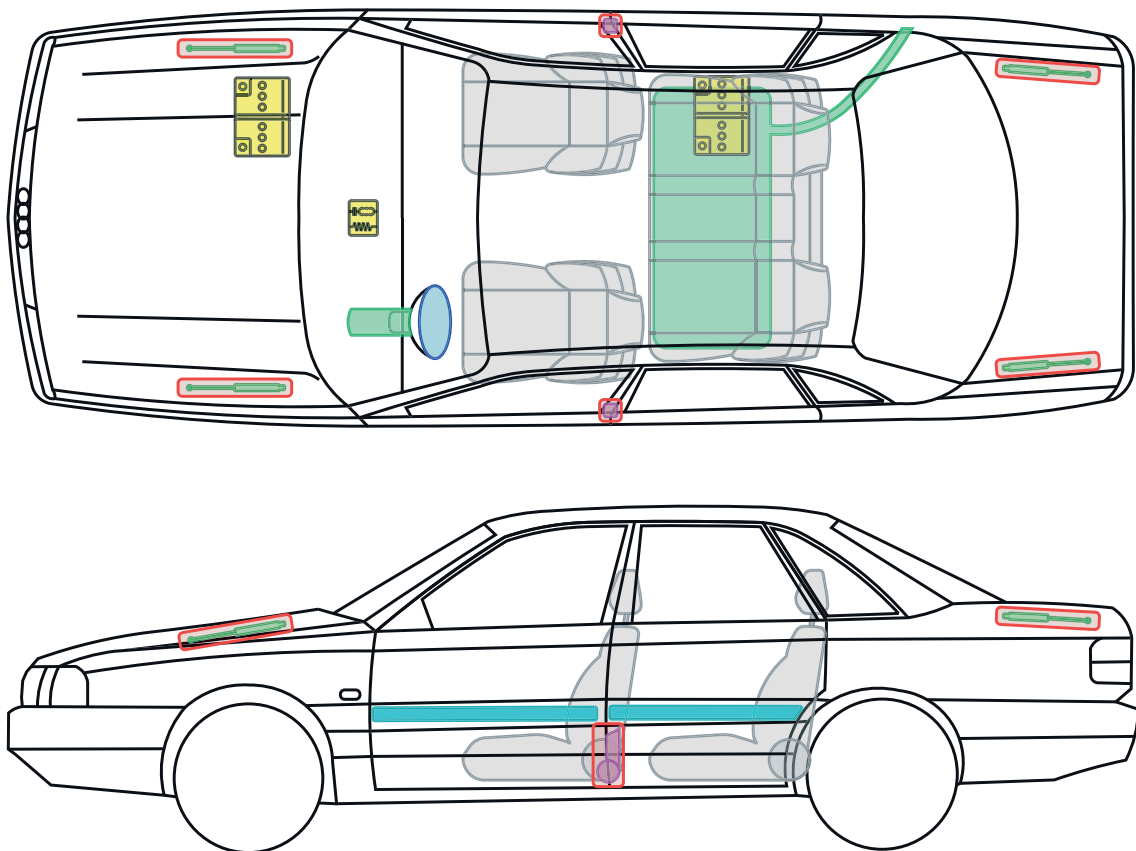

Legenda

	airbag		výztuha karoserie		řídící jednotka
	vyvíječ plynu		ochrana při převrácení		akumulátor
	předepínač bezpečnostního pásu		plynová vzpěra		palivová nádrž

Tento dokument podléhá autorským právům společnosti AUDI AG Ingolstadt. Jakékoli rozmnožování, šíření, ukládání, odevzdávání, vysílání, resp. předávání obsahu je bez písemného povolení společnosti Audi AG výslovně zakázáno.





▶ Audi 200 Avant

1985 – 1991

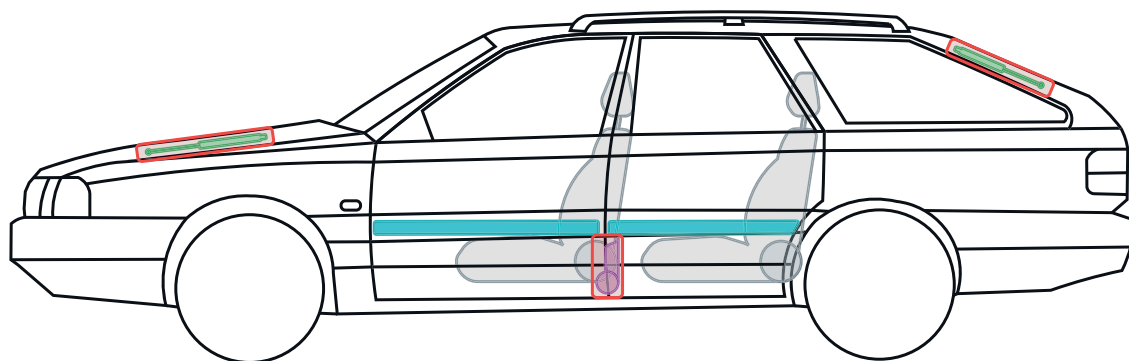
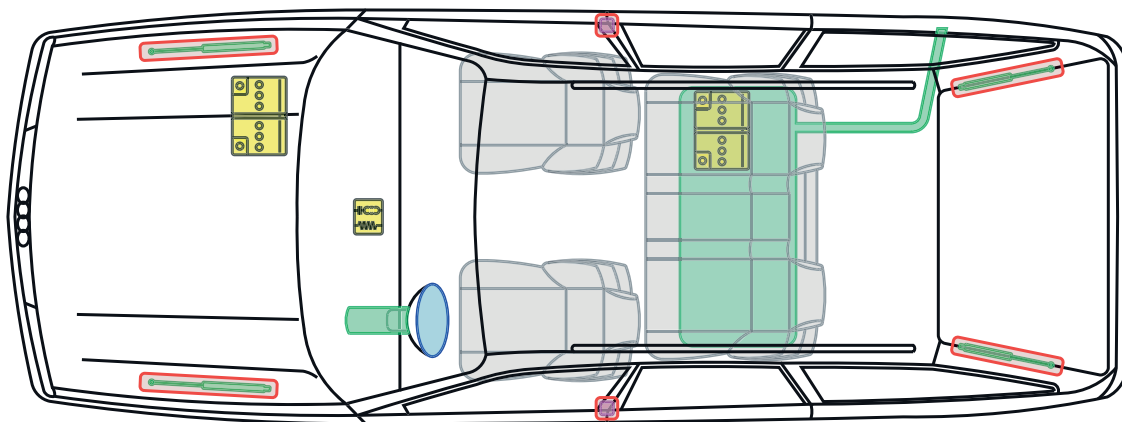

Legenda

	airbag		výztuha karoserie		řídící jednotka
	vyvíječ plynu		ochrana při převrácení		akumulátor
	předepínač bezpečnostního pásu		plynová vzpěra		palivová nádrž

Tento dokument podléhá autorským právům společnosti AUDI AG Ingolstadt. Jakékoli rozmnožování, šíření, ukládání, odevzdávání, vysílání, resp. předávání obsahu je bez písemného povolení společnosti Audi AG výslovně zakázáno.





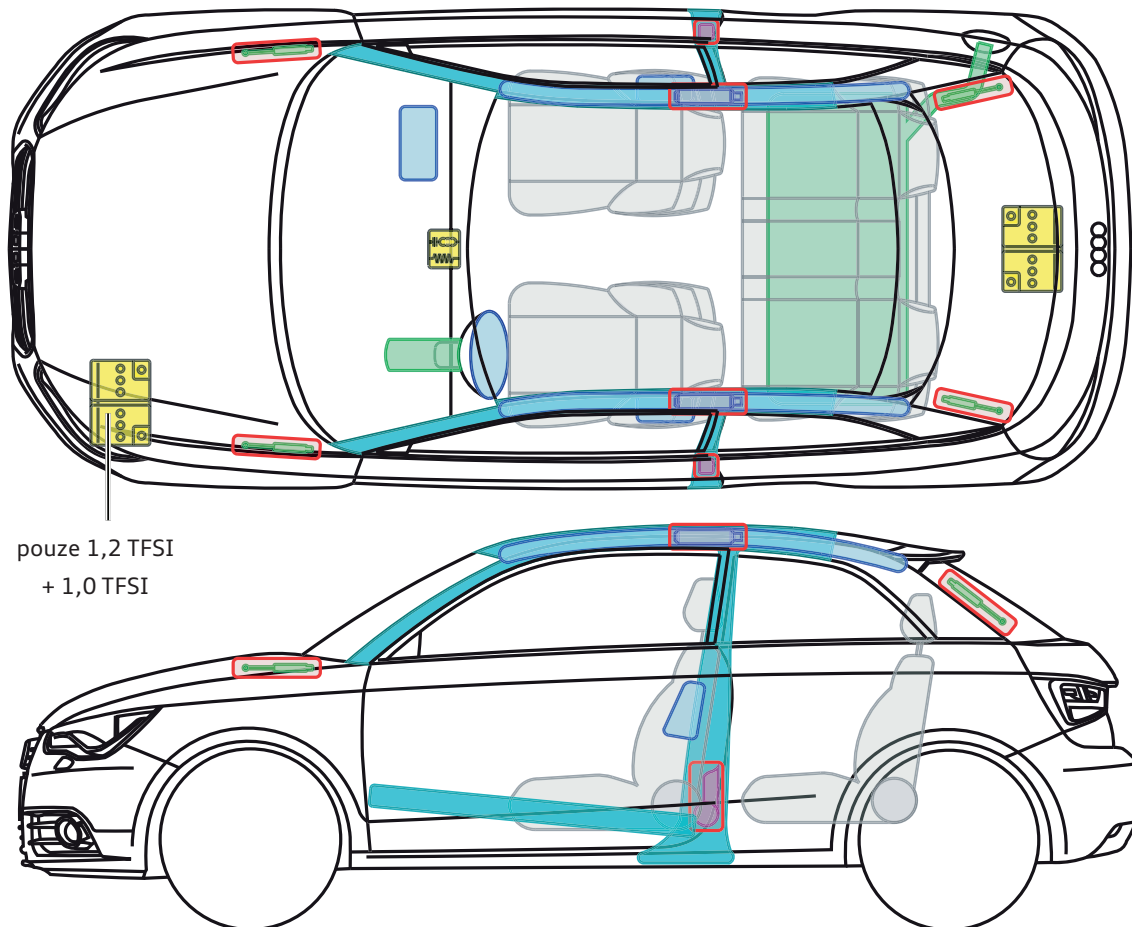

▶ Audi A1 / S1

od roku 2010

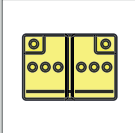

pouze 1,2 TFSI
+ 1,0 TFSI

Legenda

	airbag		výztuha karoserie		řídící jednotka
	vyvěječ plynu		ochrana při převrácení		akumulátor
	předepínač bezpečnostního pásu		plynová vzpěra		palivová nádrž

Tento dokument podléhá autorským právům společnosti AUDI AG Ingolstadt. Jakékoli rozmnožování, šíření, ukládání, odevzdávání, vysílání, resp. předávání obsahu je bez písemného povolení společnosti Audi AG výslovně zakázáno.

Audi A1 e-tron

od roku 2011

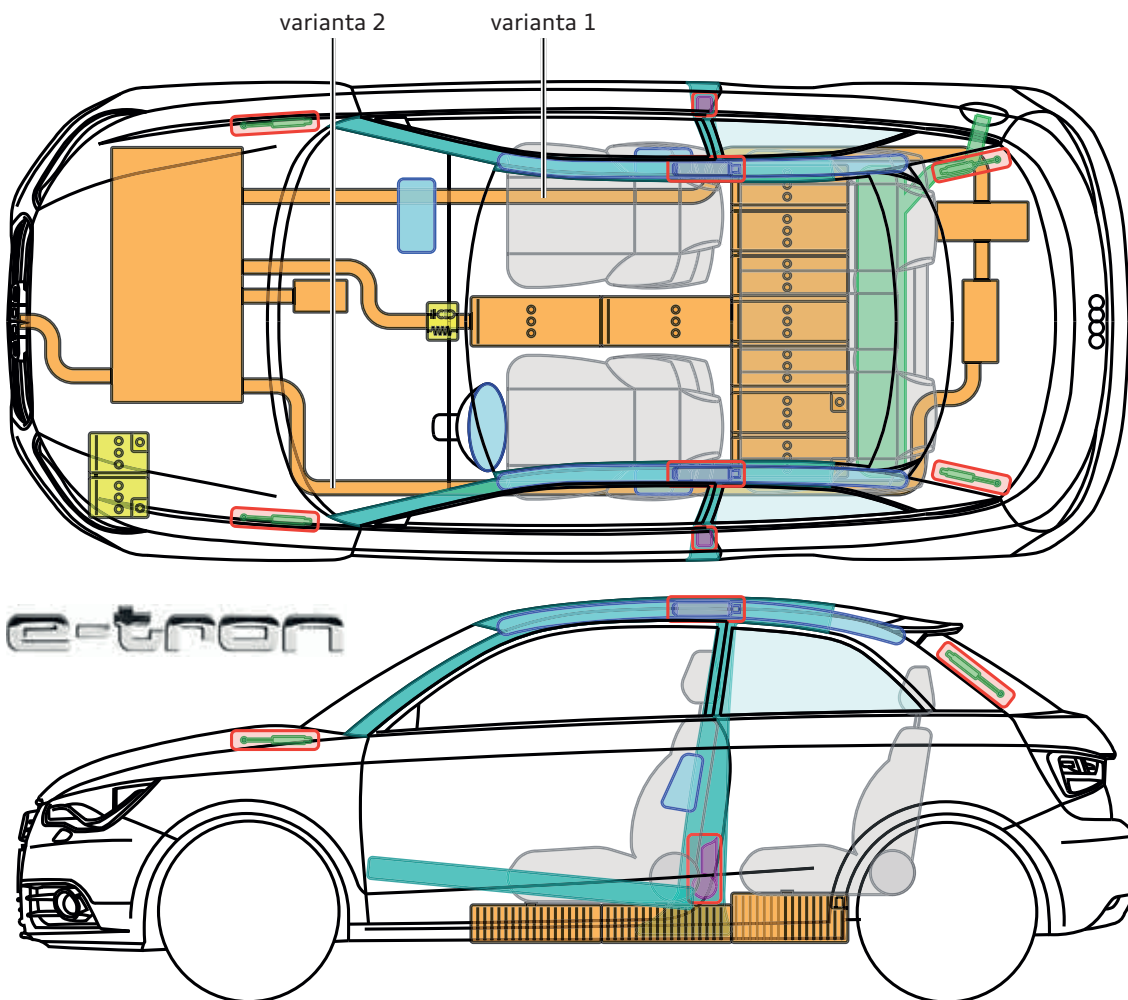

Legenda

	airbag		výztuha karoserie		řídící jednotka		vysokonapěťový akumulátor
	vyvíječ plynu		ochrana při převrácení		12voltový akumulátor		vysokonapěťový kabel/komponent
	předepínač bezpečnostního pásu		plynová vzpěra		palivová nádrž		

Tento dokument podléhá autorským právům společnosti AUDI AG Ingolstadt. Jakékoli rozmnožování, šíření, ukládání, odevzdávání, vysílání, resp. předávání obsahu je bez písemného povolení společnosti Audi AG výslovně zakázáno.



▶ Audi A1 e-tron

od roku 2011

Charakteristické identifikační znaky

Audi A1 e-tron lze identifikovat podle nápisu „e-tron“ na panelu přístrojů nebo blatníku.



panel přístrojů



blatník

Pokyny pro případ zásahu

! V případě nehod s odpálením pyrotechnických předepínačů bezpečnostních pásů nebo airbagů se vysokonapěťový systém automaticky deaktivuje. Pokud by bylo vozidlo připojeno k nabíjecímu stojanu / nabíjecí zásuvce, je třeba odpojit nabíjecí kabel.

Při nehodách s odpálenými / neodpálenými airbagy

- ▶ znehybnit vozidlo, přitáhnout parkovací brzdu
- ▶ vypnout zapalování
- ▶ odpojit minus pól 12voltového akumulátoru

! Elektrický agregát je nehučný!



Provozní připravenost popřípadě nelze rozpoznat podle provozního zvuku, protože elektrický agregát je nehučný. Pokud není velký ručičkový ukazatel v panelu přístrojů (powermeter) v poloze „OFF“ (např. je v poloze „READY“), je třeba počítat s možností provozu elektrického agregátu nebo také automatického spuštění spalovacího motoru.

Označení vysokonapěťových komponentů

Označení vysokonapěťového akumulátoru



Vysokonapěťový akumulátor se nachází na spodku vozidla pod středovým tunelem a zadní sedadlovou lavicí.

Jedná se zde o lithium-iontový akumulátor.

Označení zbývajících vysokonapěťových konstrukčních dílů



Všechny vysokonapěťové kabely a vysokonapěťové konektorové spoje jsou opatřeny oranžově zbarvenou izolací! Tyto oblasti se nesmějí rozpojovat nebo poškodit.





▶ Audi A1 / S1 Sportback

od roku 2012

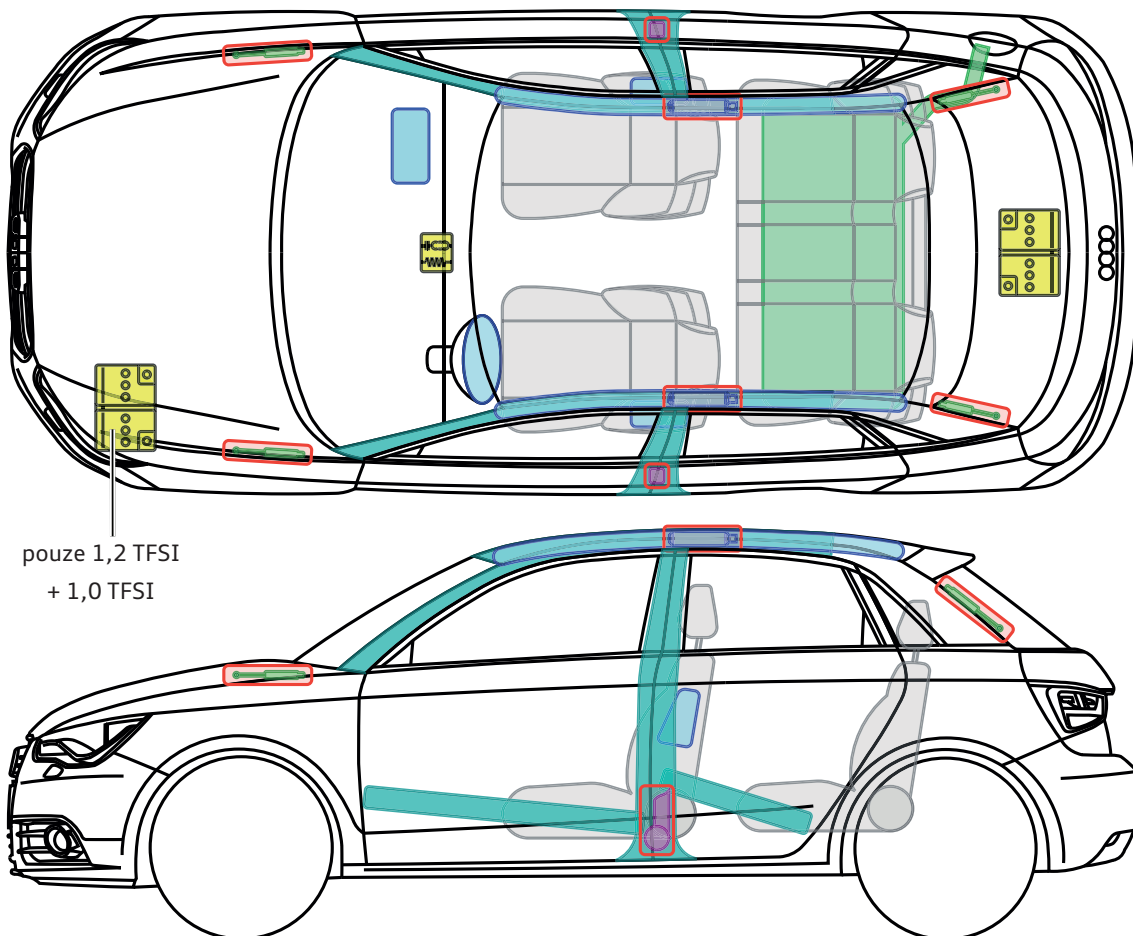

pouze 1,2 TFSI
+ 1,0 TFSI

Legenda

	airbag		výztuha karoserie		řídící jednotka
	vyvíječ plynu		ochrana při převrácení		akumulátor
	předepínač bezpečnostního pásu		plynová vzpěra		palivová nádrž

Tento dokument podléhá autorským právům společnosti AUDI AG Ingolstadt. Jakékoli rozmnožování, šíření, ukládání, odevzdávání, vysílání, resp. předávání obsahu je bez písemného povolení společnosti Audi AG výslovně zakázáno.



Audi A2

2000 – 2005

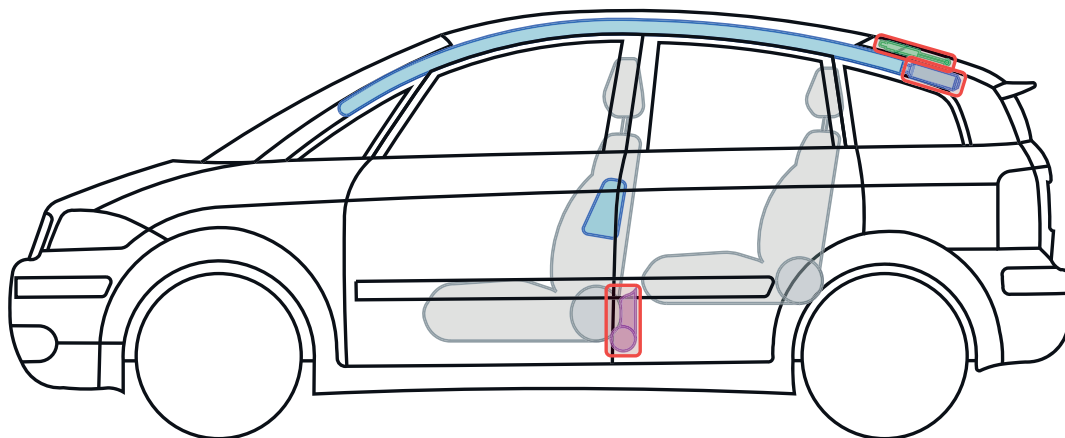
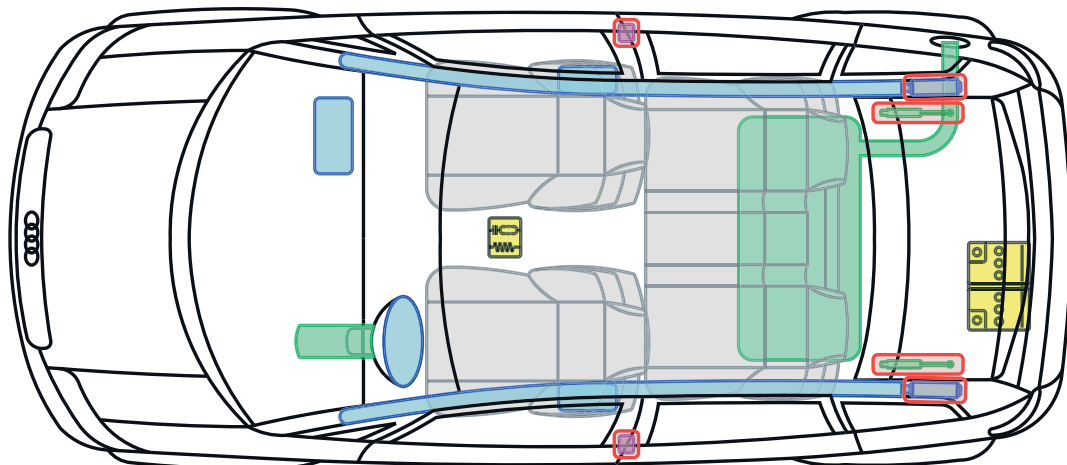

Legenda

	airbag		výztuha karoserie		řídící jednotka
	vyvíječ plynu		ochrana při převracení		akumulátor
	předepínač bezpečnostního pásu		plynová vzpěra		palivová nádrž

Tento dokument podléhá autorským právům společnosti AUDI AG Ingolstadt. Jakékoli rozmnožování, šíření, ukládání, odevzdávání, vysílání, resp. předávání obsahu je bez písemného povolení společnosti Audi AG výslovně zakázáno.





▶ Audi A3 / S3 (3dveřová verze)

1996 – 2003

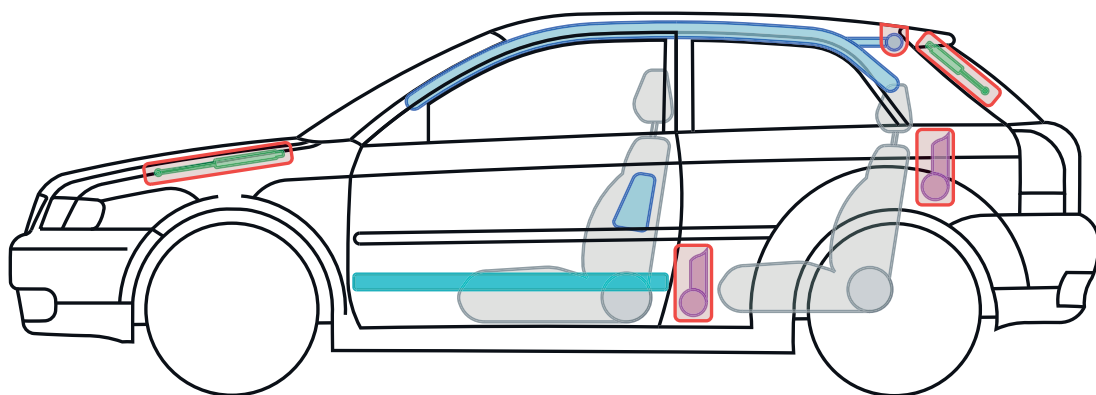
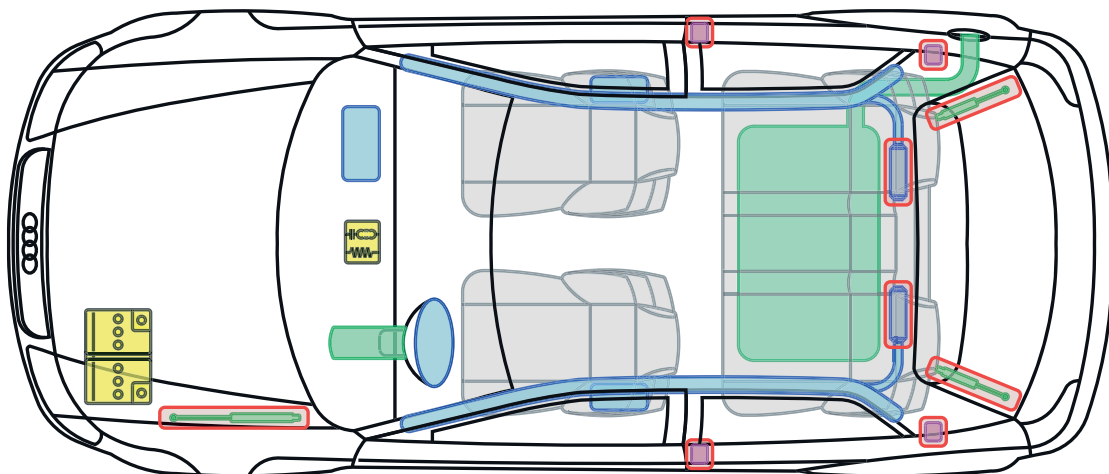

Legenda

	airbag		výztuha karoserie		řídící jednotka
	vyvíječ plynu		ochrana při převrácení		akumulátor
	předepínač bezpečnostního pásu		plynová vzpěra		palivová nádrž

Tento dokument podléhá autorským právům společnosti AUDI AG Ingolstadt. Jakékoli rozmnožování, šíření, ukládání, odevzdávání, vysílání, resp. předávání obsahu je bez písemného povolení společnosti Audi AG výslovně zakázáno.



Audi A3 (5dveřová verze)

1999 – 2003

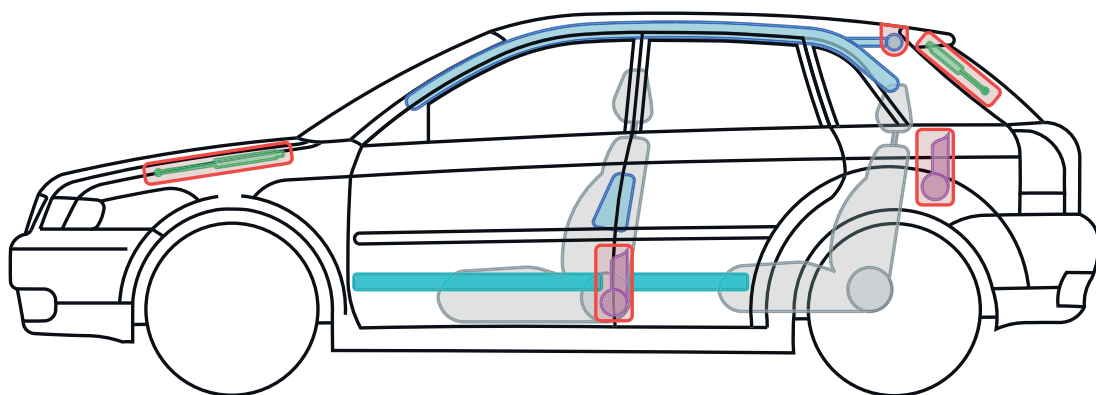
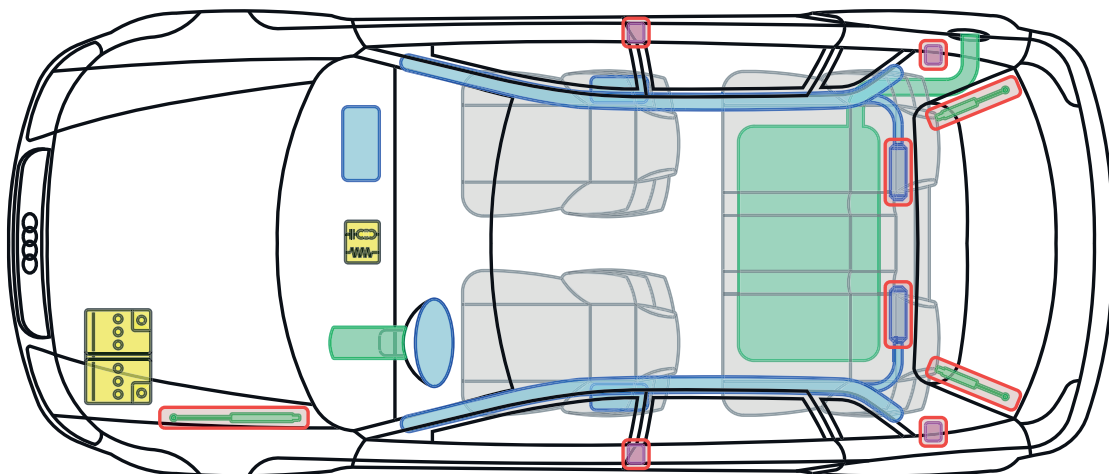

Legenda

	airbag		výztuha karoserie		řídící jednotka
	vyvíječ plynu		ochrana při převrácení		akumulátor
	předepínač bezpečnostního pásu		plynová vzpěra		palivová nádrž

Tento dokument podléhá autorským právům společnosti AUDI AG Ingolstadt. Jakékoli rozmnožování, šíření, ukládání, odevzdávání, vysílání, resp. předávání obsahu je bez písemného povolení společnosti Audi AG výslovně zakázáno.





▶ Audi A3 / S3 (3dveřová verze)

2003 – 2012

vw1E1 V6 quattro

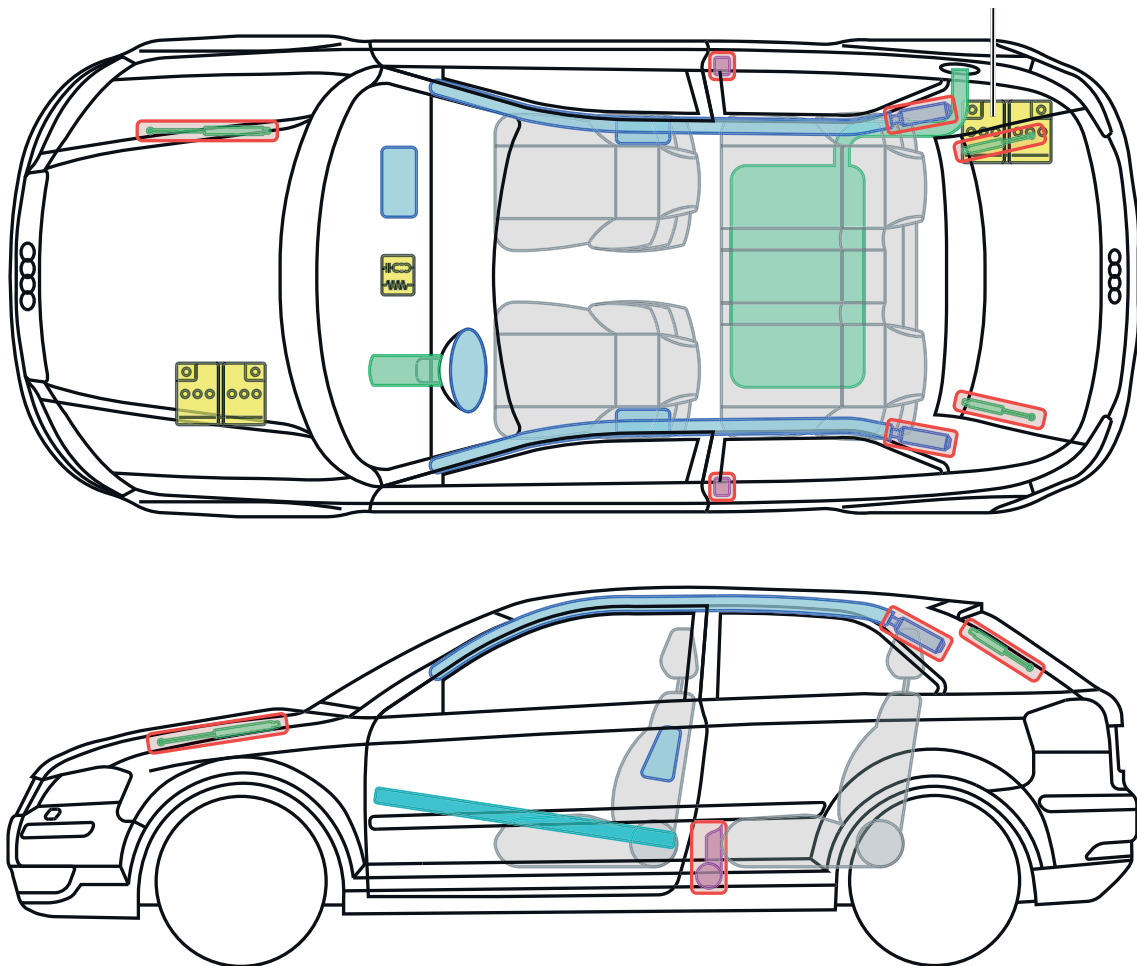

Legenda

	airbag		výztuha karoserie		řídící jednotka
	vyvíječ plynu		ochrana při převrácení		akumulátor
	předepínač bezpečnostního pásu		plynová vzpěra		palivová nádrž

Tento dokument podléhá autorským právům společnosti AUDI AG Ingolstadt. Jakékoli rozmnožování, šíření, ukládání, odevzdávání, vysílání, resp. předávání obsahu je bez písemného povolení společnosti Audi AG výslovně zakázáno.





Audi A3 / S3 / RS3 Sportback

2004 – 2013

vw|el V6 quattro + RS3

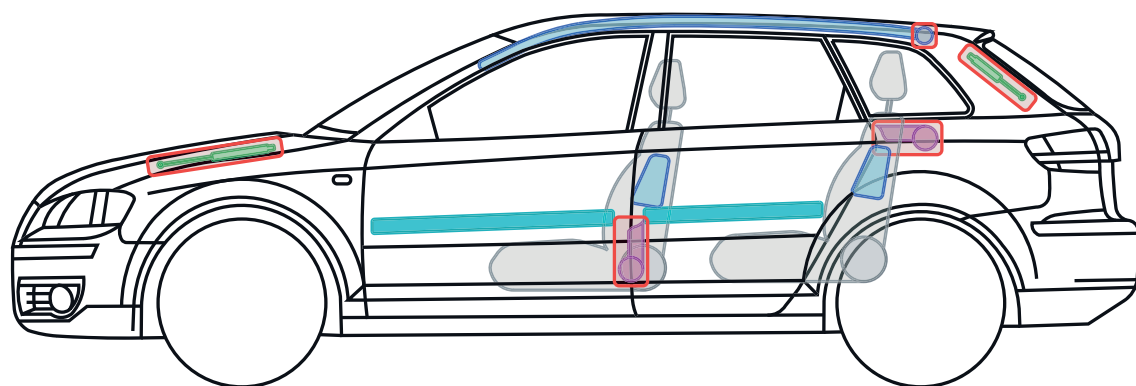
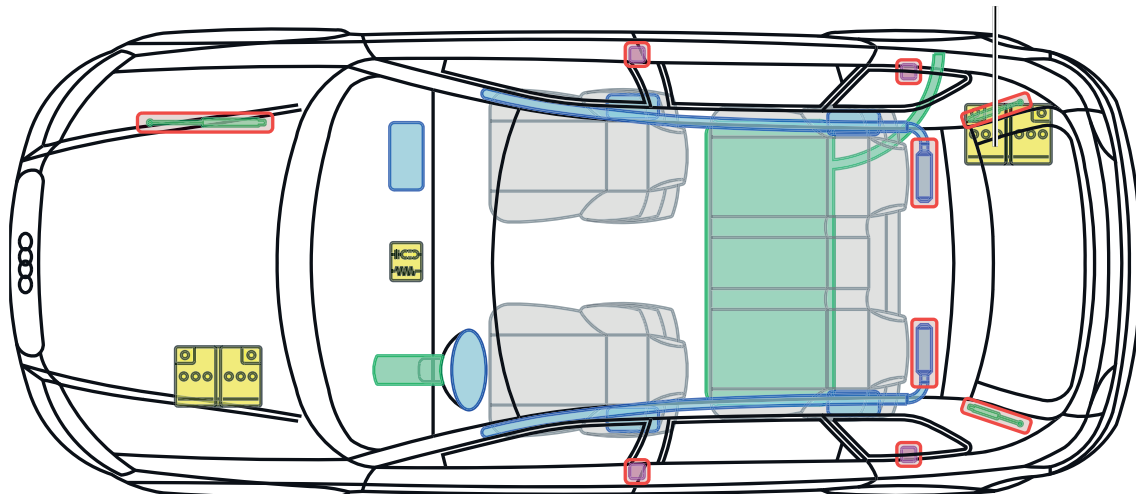

Legenda

	airbag		výztuha karoserie		řídící jednotka
	vyvíječ plynu		ochrana při převrácení		akumulátor
	předepínač bezpečnostního pásu		plynová vzpěra		palivová nádrž

Tento dokument podléhá autorským právům společnosti AUDI AG Ingolstadt. Jakékoli rozmnožování, šíření, ukládání, odevzdávání, vysílání, resp. předávání obsahu je bez písemného povolení společnosti Audi AG výslovně zakázáno.





▶ Audi A3 Cabriolet

2008 - 2013

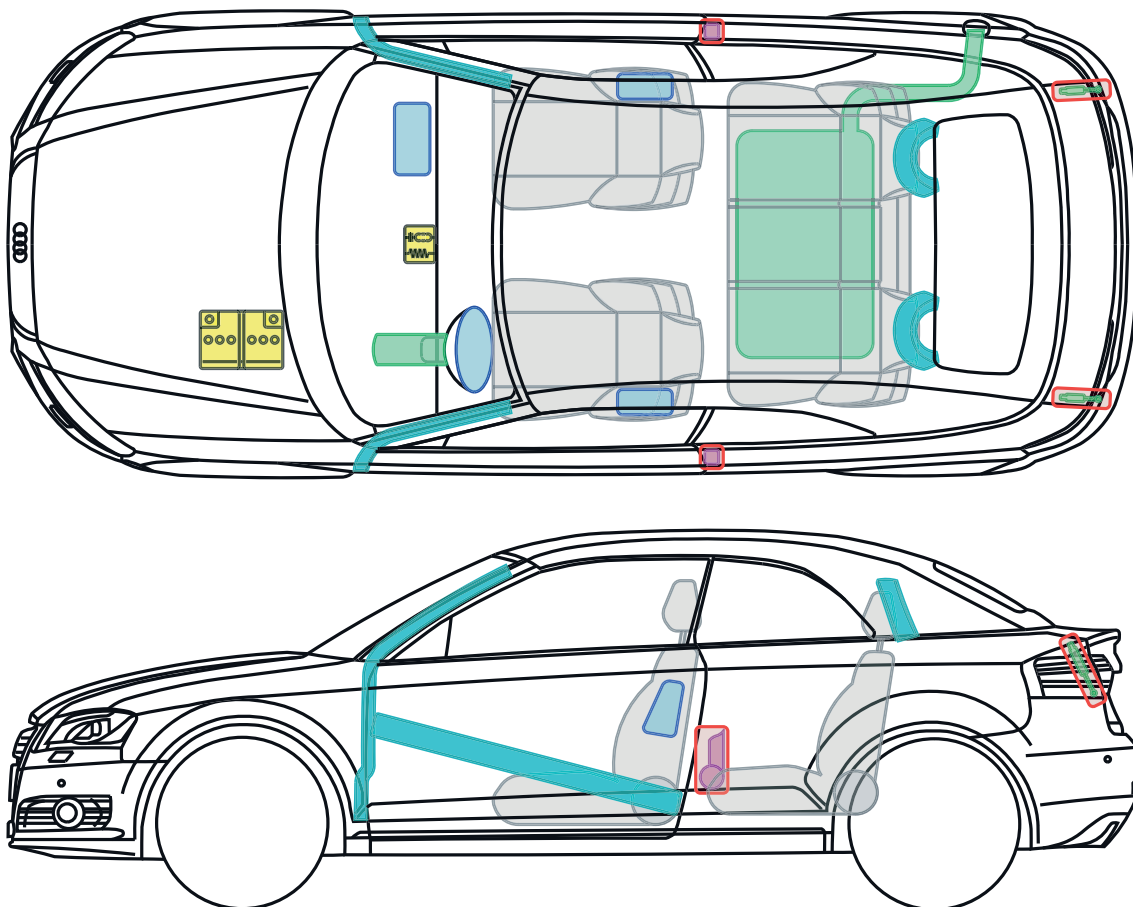

Legenda

	airbag		výztuha karoserie		řídící jednotka
	vyvíječ plynu		ochrana při převrácení		akumulátor
	předepínač bezpečnostního pásu		plynová vzpěra		palivová nádrž

Tento dokument podléhá autorským právům společnosti AUDI AG Ingolstadt. Jakékoli rozmnožování, šíření, ukládání, odevzdávání, vysílání, resp. předávání obsahu je bez písemného povolení společnosti Audi AG výslovně zakázáno.





▶ Audi A3 / S3 (3dveřová verze)

od roku 2012

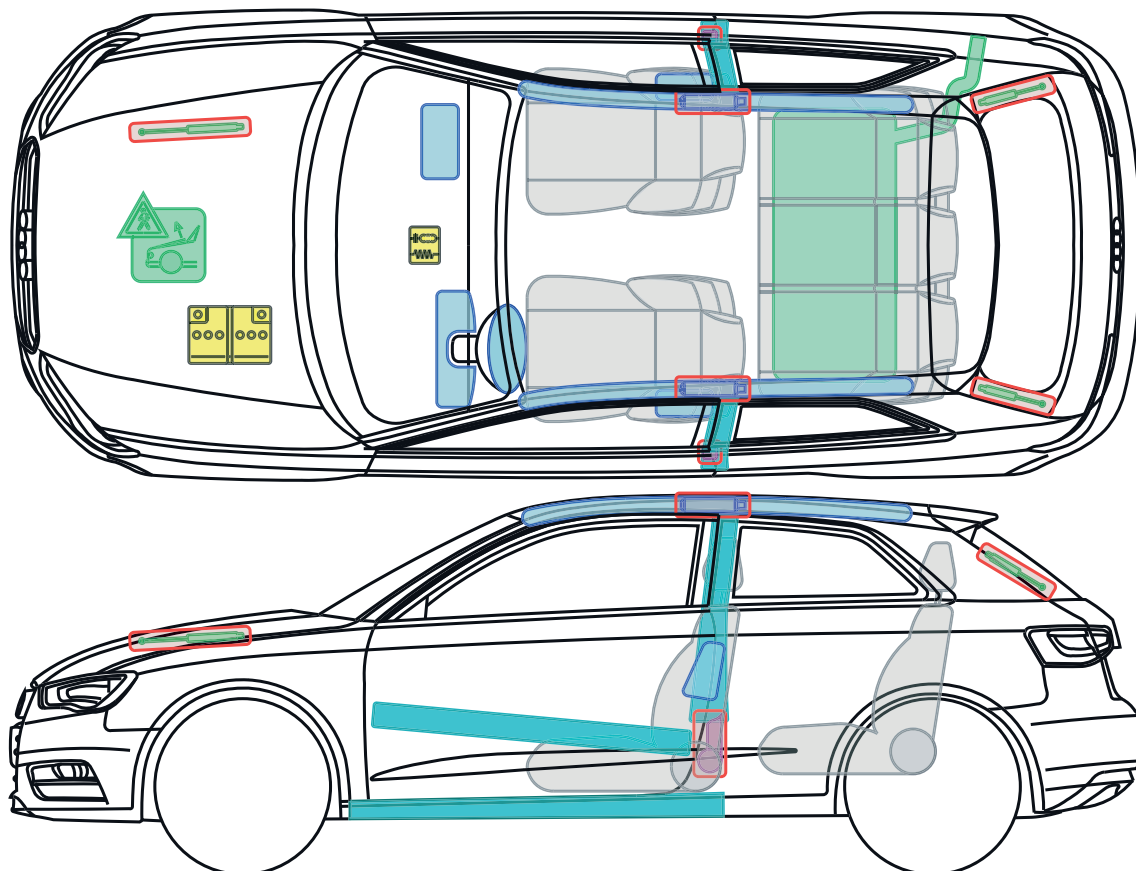

Legenda

	airbag		výztuha karoserie		řídící jednotka		systém ochrany chodců
	vyvíječ plynu		ochrana při převrácení		12voltage akumulátor		
	předepínač bezpečnostního pásu		plynová vzpěra		palivová nádrž		

Tento dokument podléhá autorským právům společnosti AUDI AG Ingolstadt. Jakékoli rozmnožování, šíření, ukládání, odevzdávání, vysílání, resp. předávání obsahu je bez písemného povolení společnosti Audi AG výslovně zakázáno.





▶ Audi A3 / S3 Sportback

od roku 2012

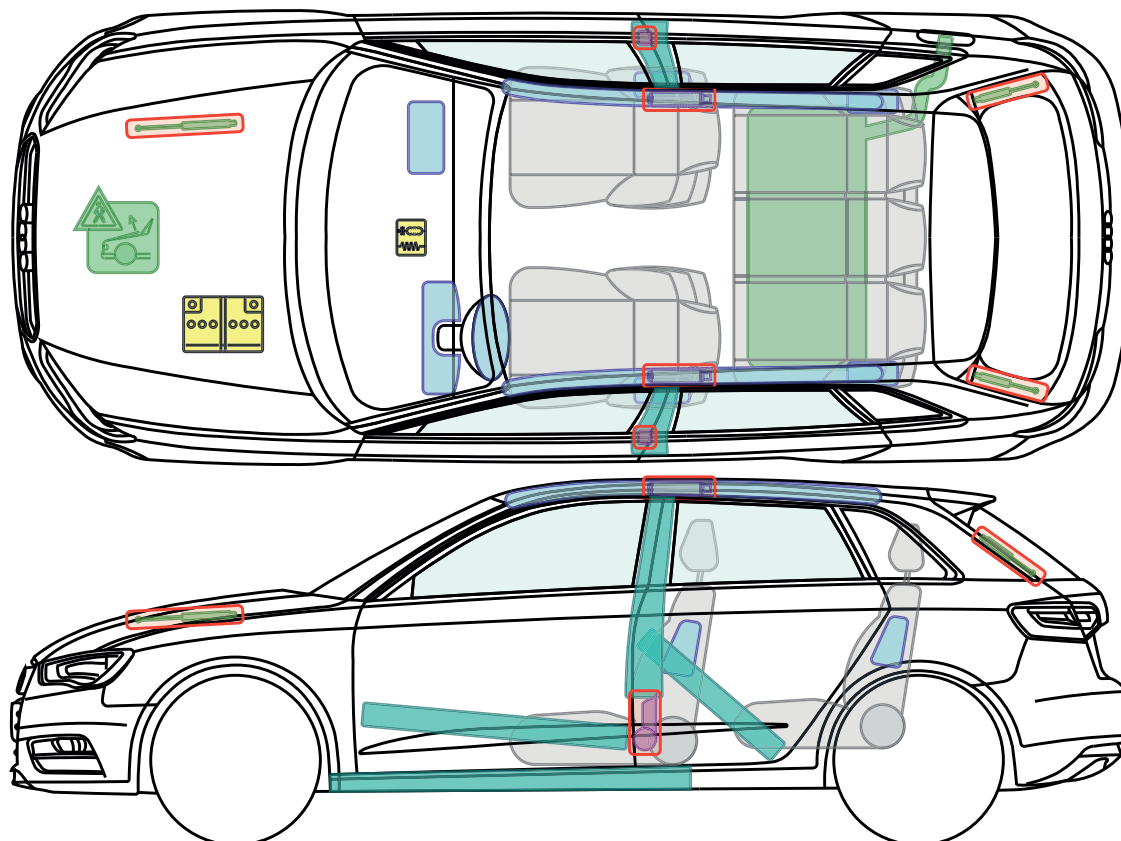

Legenda

	airbag		výztuha karoserie		řídící jednotka		systém ochrany chodců
	vyvíječ plynu		ochrana při převrácení		12voltový akumulátor		
	předepínač bezpečnostního pásu		plynová vzpěra		palivová nádrž		

Tento dokument podléhá autorským právům společnosti AUDI AG Ingolstadt. Jakékoli rozmnožování, šíření, ukládání, odevzdávání, vysílání, resp. předávání obsahu je bez písemného povolení společnosti Audi AG výslovně zakázáno.



▶ Audi A3 Sportback g-tron

od roku 2013

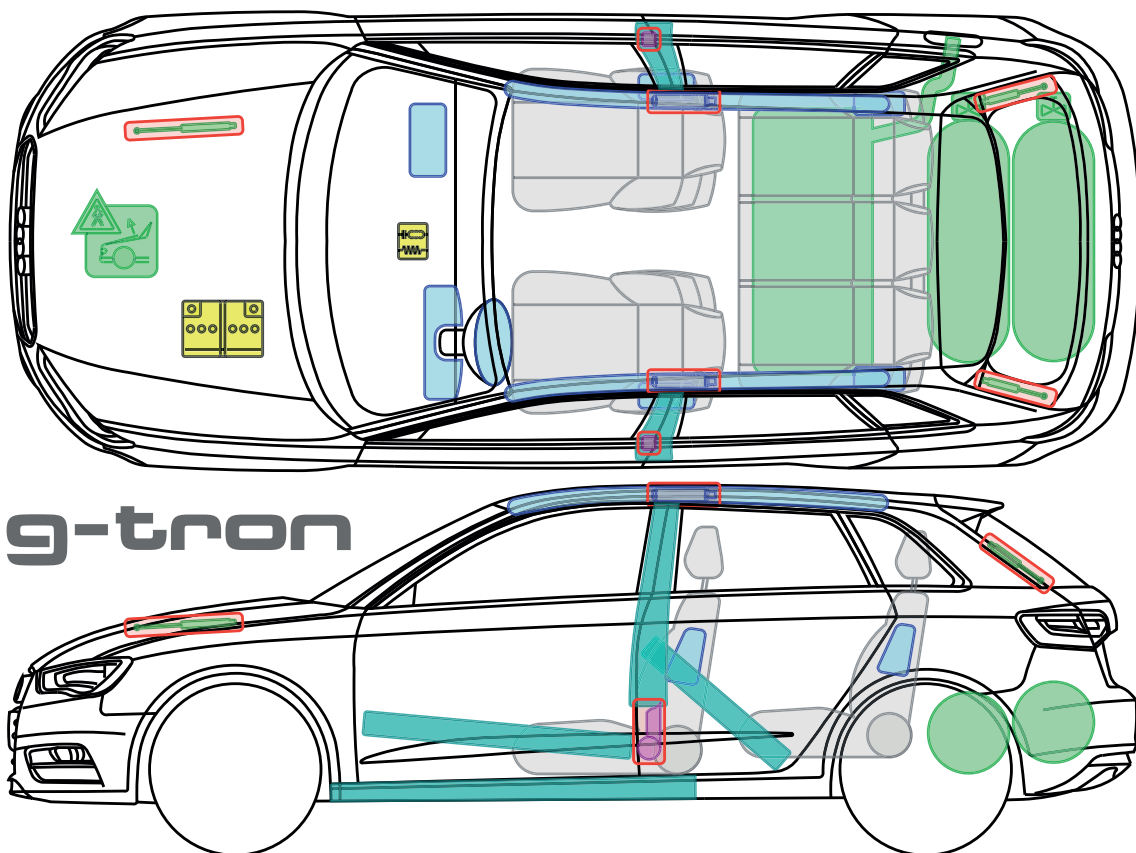

Legenda

	airbag		výztuha karoserie		řídící jednotka		plynová nádrž
	vyvíječ plynu		ochrana při převrácení		12voltový akumulátor		bezpečnostní ventil
	předepínač bezpečnostního pásu		plynová vzpěra		palivová nádrž		systém ochrany chodců

Tento dokument podléhá autorským právům společnosti AUDI AG Ingolstadt. Jakékoli rozmnožování, šíření, ukládání, odevzdávání, vysílání, resp. předávání obsahu je bez písemného povolení společnosti Audi AG výslovně zakázáno.





▶ Audi A3 Sportback g-tron

od roku 2013

Ruční uzavření plynové nádrže (při zápachu plynu, resp. úniku zemního plynu)

1. Přístup k nádrži zemního plynu



- ▶ K nádrži se přistupuje ze strany spodku vozidla.
- ▶ Plynová nádrž je obložena plastovým krytem. K získání přístupu k nádrži zemního plynu je nutné kryt pomocí vhodného nástroje odstranit, aniž by se při tom poškodily pod tím umístěné konstrukční díly plynové soustavy.

2. Lokalizace uzavíracích kohoutů

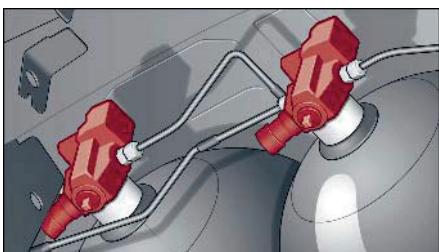

- ▶ Každá plynová nádrž je opatřena vlastním ventilem plynové láhve s ručním uzavíracím kohoutem.

3. Ruční uzavření plynové nádrže

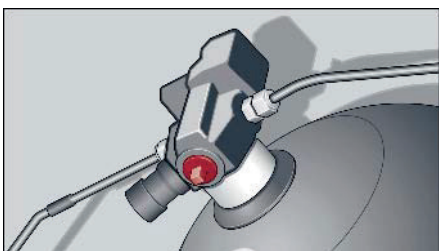

- ▶ Pokud to zásah vyžaduje, je nutné každou plynovou nádrž uzavřít samostatně.
- ▶ Ruční uzavírací ventil lze uzavřít přes čtyřhran pomocí otevřeného nebo očkového klíče otočením ve směru hodinových ručiček až po doraz ventilu.



▶ Audi A3 Sportback e-tron

od roku 2014

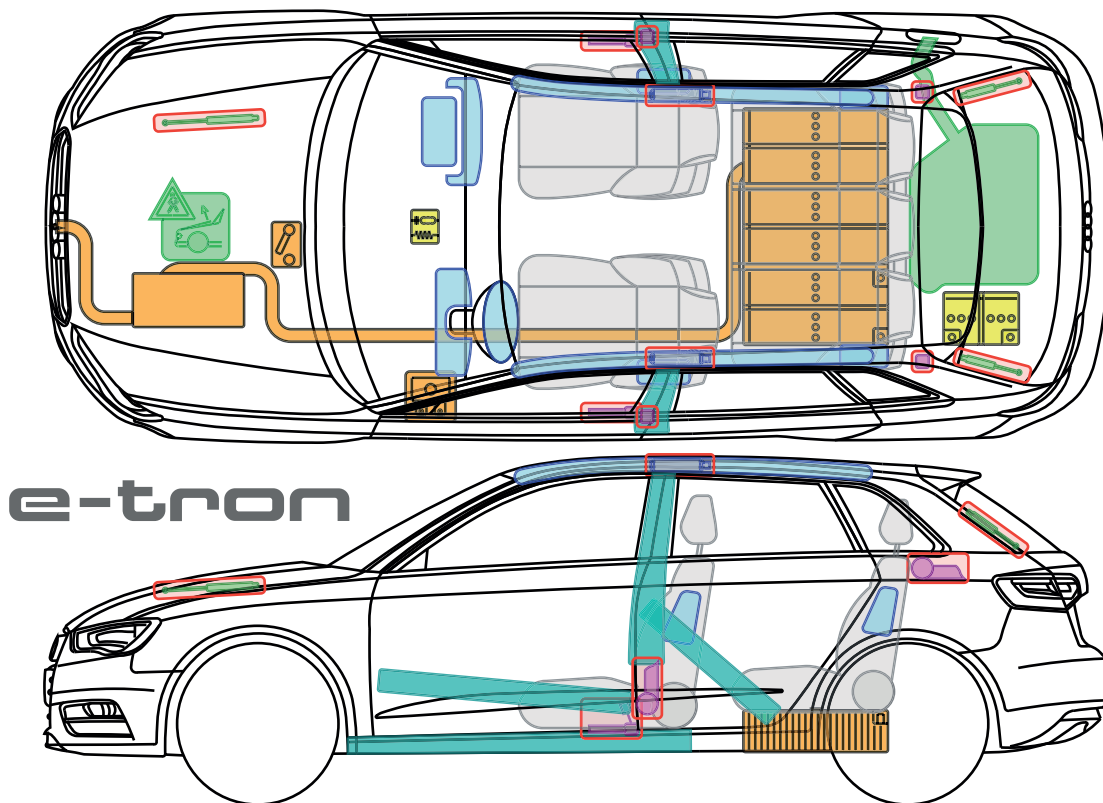

e-tron

Legenda

	airbag		ochrana při převrácení		palivová nádrž		odpojovací místo vysokého napětí
	vyvěječ plynu		plynová vzpěra		vysokonapěťový akumulátor		systém ochrany chodců
	předpínač bezpečnostního pásu		řídící jednotka		vysokonapěťový kabel/komponent		
	výztuha karoserie		12voltový akumulátor		pojistka vysokého napětí		

Tento dokument podléhá autorským právům společnosti AUDI AG Ingolstadt. Jakékoli rozmnožování, šíření, ukládání, odevzdávání, vysílání, resp. předávání obsahu je bez písemného povolení společnosti Audi AG výslovně zakázáno.



▶ Audi A3 Sportback e-tron

od roku 2014

Charakteristické identifikační znaky

A3 e-tron lze identifikovat podle nápisu e-tron, oranžových kabelů (např. v motorovém prostoru) a nabíjecí zásuvky.



e-tron

Znehybnění vozidla

1. Přesuňte volicí páku do polohy „P“.
2. Použijte parkovací brzdou.



Vypnutí zapalování

Bez použití pedálu brzdy stiskněte tlačítko START ENGINE STOP.



! Pozor: Při stisknutí tlačítka START ENGINE STOP a současném sešlápnutí pedálu brzdy se může spustit motor!



▶ Audi A3 Sportback e-tron

od roku 2014

Deaktivace vysokého napětí

Možnost 1 - přístupnost motorového prostoru

1. Vyhledejte místo záchranného odpojení.
2. V místě záchranného odpojení proveďte odpojení.

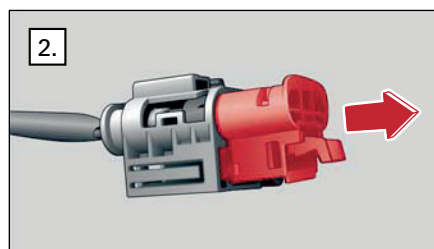
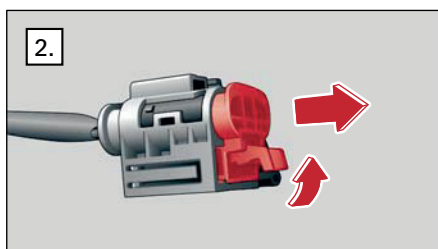
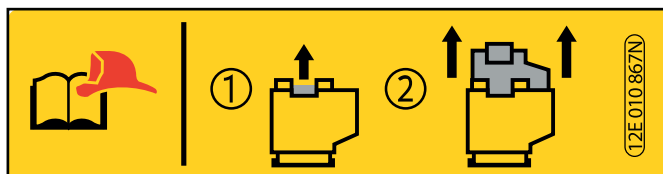
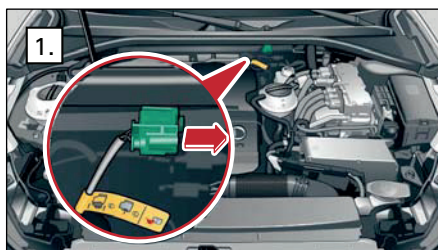

Možnost 2 - pojistka ve vnitřním prostoru

1. Vyhledejte pojistku.
2. Vytáhněte pojistku.

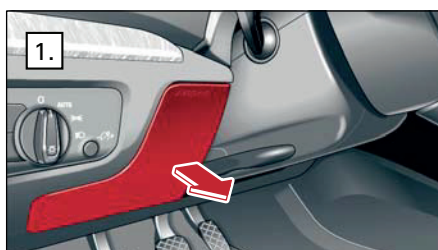

Pojistková skříňka vozidla s levostranným řízením (volant vlevo)

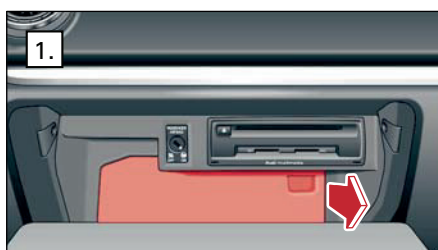

Pojistková skříňka ve schránce v přístrojové desce u vozidla s pravostranným řízením (volant vpravo)

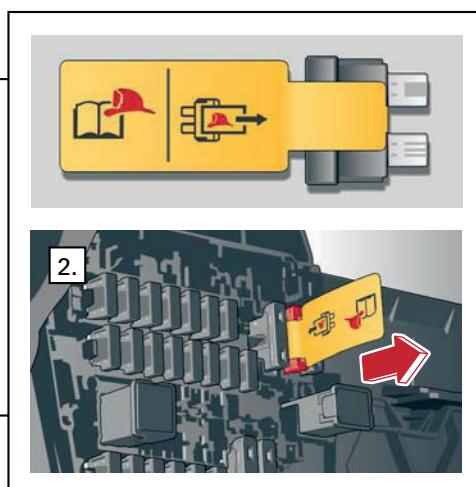



▶ Audi A3 Sportback e-tron

od roku 2014

Přístup k 12voltovému akumulátoru

12voltový akumulátor se nachází pod podlahou zavazadlového prostoru. Jeho póly je třeba uvolnit z plastového krytu.

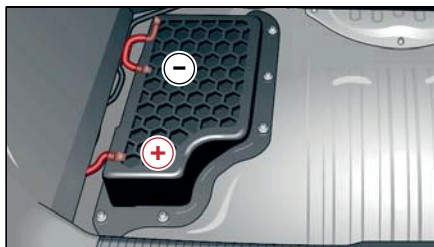

Odpojení nabíjecího kabelu

Vozidlo připojené k nabíjecímu stojanu:

1. Pomocí rádiového klíče nebo spínače centrálního zamykání odemkněte vozidlo.
2. Odpojte nabíjecí kabel od vozidla.

Popřípadě další kroky tohoto záchranářského datového listu

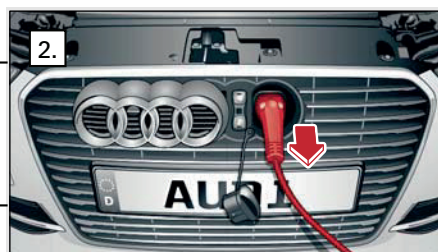



▶ Audi A3 / S3 Limuzína

od roku 2013

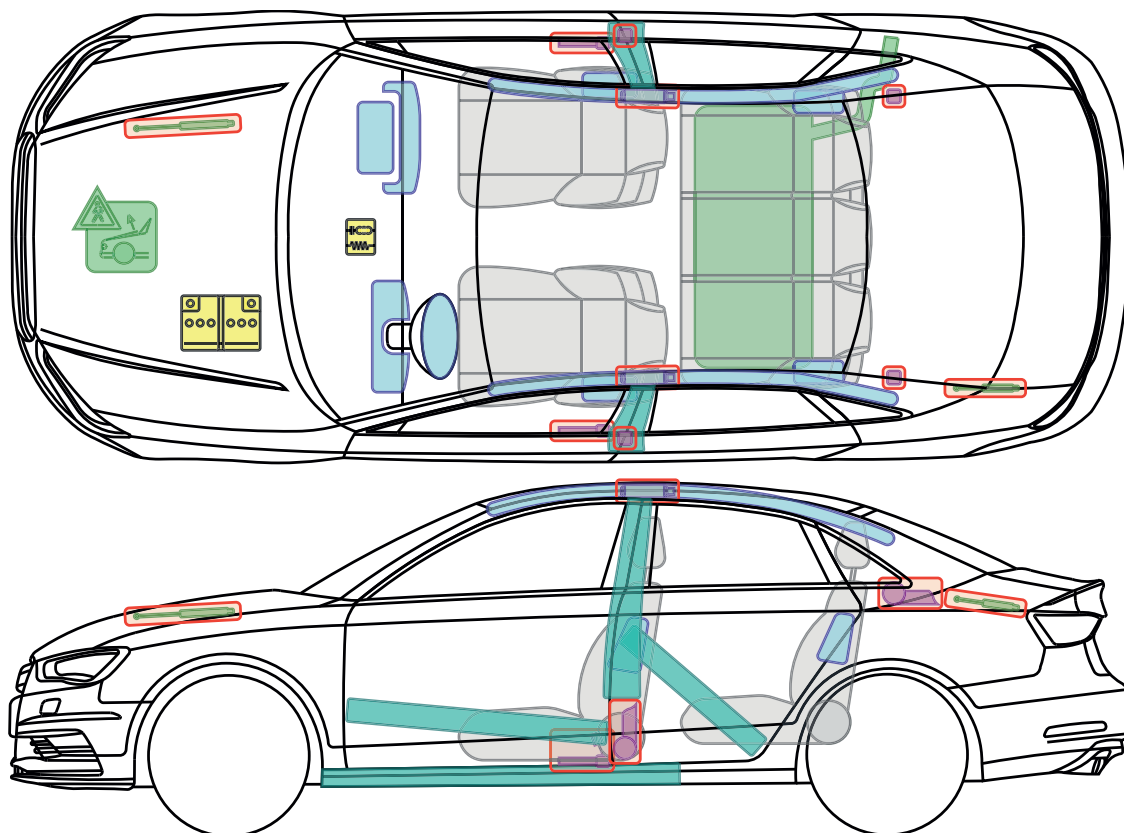

Legenda

	airbag		výztuha karoserie		řídící jednotka		systém ochrany chodců
	vyvíječ plynu		ochrana při převrácení		12voltagevý akumulátor		
	předepínač bezpečnostního pásu		plynová vzpěra		palivová nádrž		

Tento dokument podléhá autorským právům společnosti AUDI AG Ingolstadt. Jakékoli rozmnožování, šíření, ukládání, odevzdávání, vysílání, resp. předávání obsahu je bez písemného povolení společnosti Audi AG výslovně zakázáno.





▶ Audi A3 / S3 Cabriolet

od roku 2013

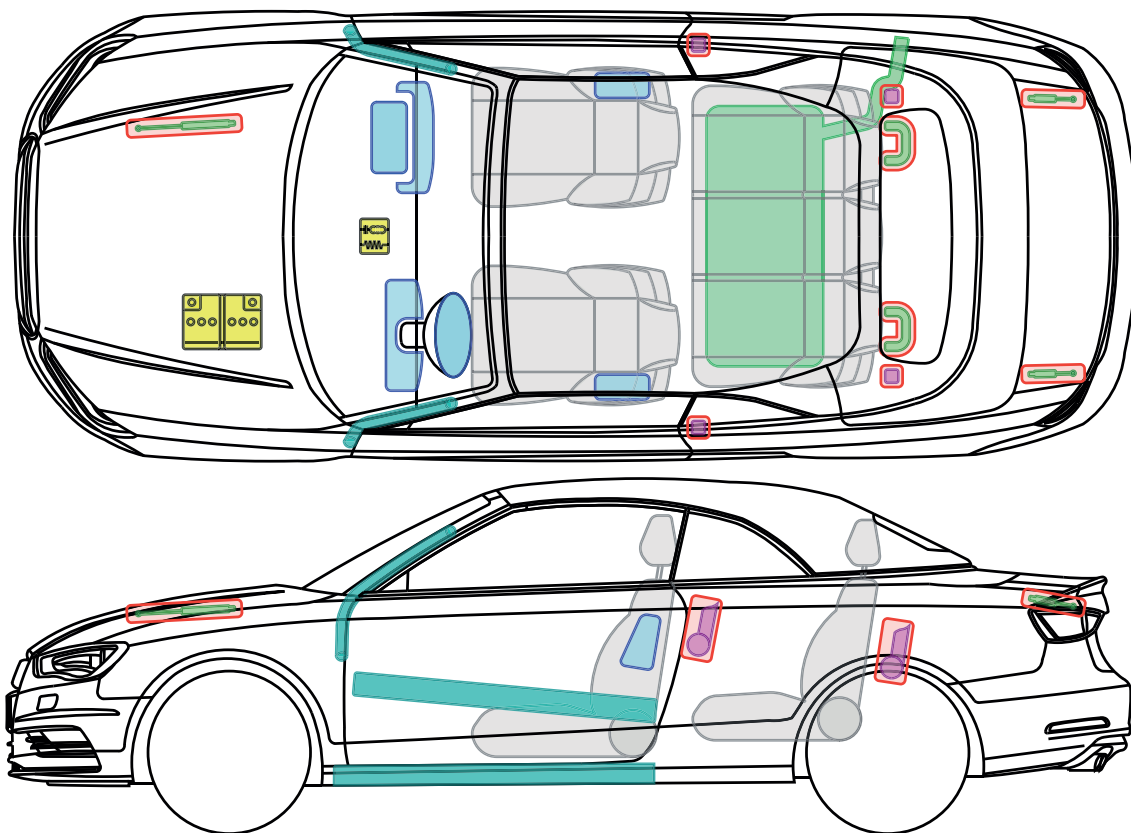

Legenda

	airbag		výztuha karoserie		řídící jednotka
	vyvíječ plynu		ochrana při převrácení		akumulátor
	předepínač bezpečnostního pásu		plynová vzpěra		palivová nádrž

Tento dokument podléhá autorským právům společnosti AUDI AG Ingolstadt. Jakékoli rozmnožování, šíření, ukládání, odevzdávání, vysílání, resp. předávání obsahu je bez písemného povolení společnosti Audi AG výslovně zakázáno.



▶ Audi A4 / S4

1995 – 2001

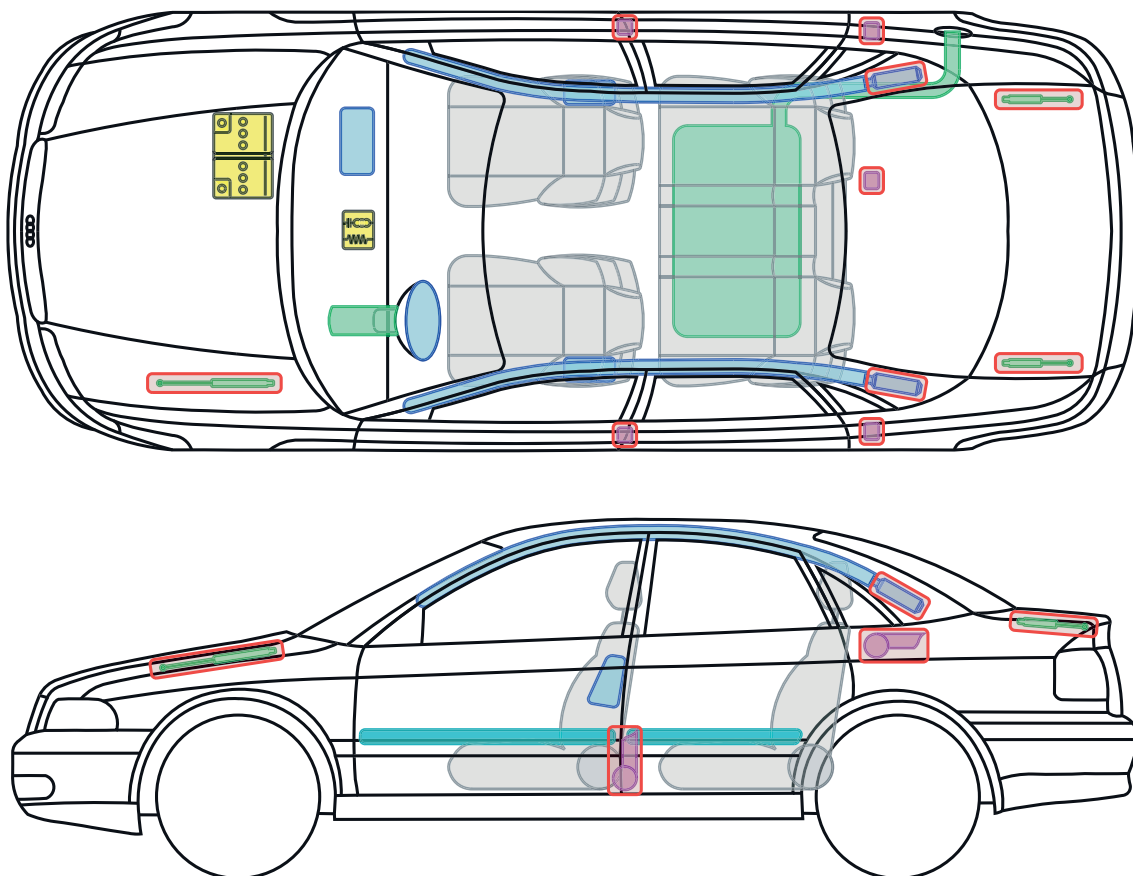

Legenda

	airbag		výztuha karoserie		řídící jednotka
	vyvíječ plynu		ochrana při převrácení		akumulátor
	předepínač bezpečnostního pásu		plynová vzpěra		palivová nádrž

Tento dokument podléhá autorským právům společnosti AUDI AG Ingolstadt. Jakékoli rozmnožování, šíření, ukládání, odevzdávání, vysílání, resp. předávání obsahu je bez písemného povolení společnosti Audi AG výslovně zakázáno.





▶ Audi A4 / S4 / RS4 Avant

1996 – 2001

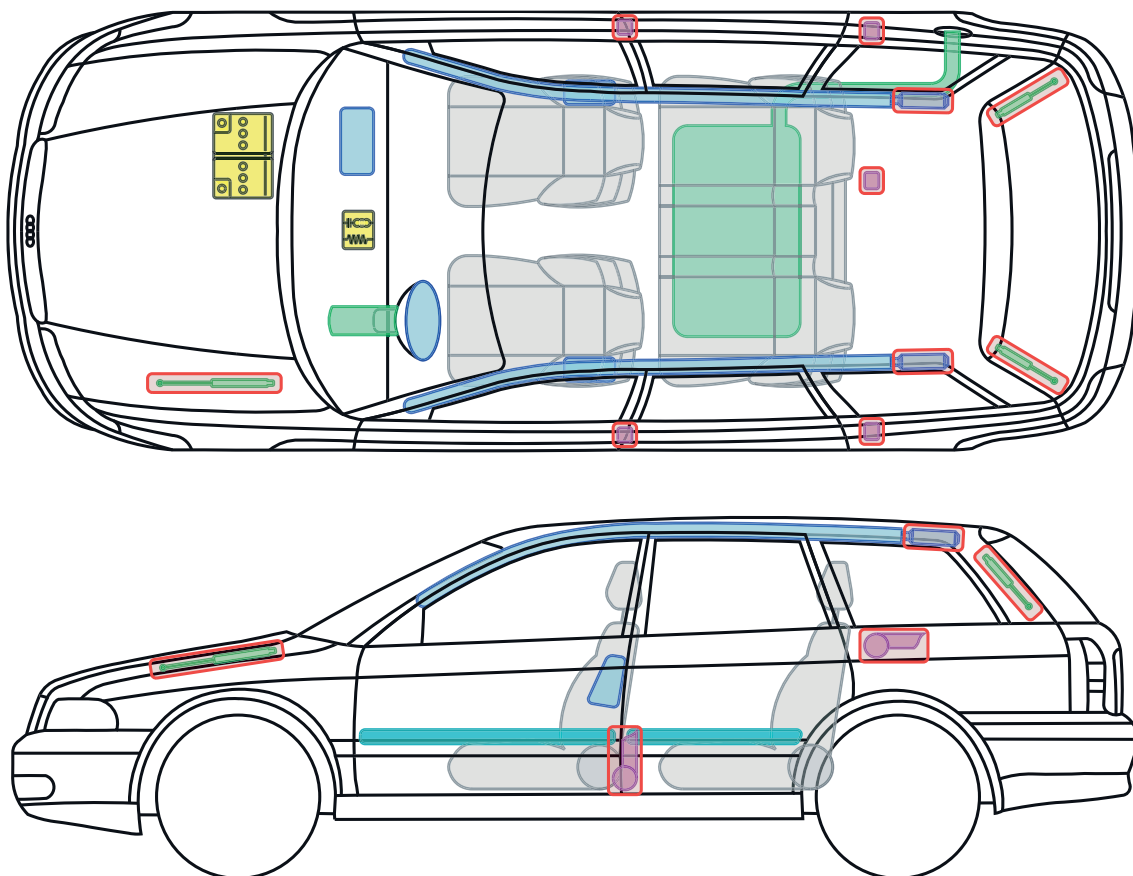

Legenda

	airbag		výztuha karoserie		řídící jednotka
	vyvíječ plynu		ochrana při převrácení		akumulátor
	předepínač bezpečnostního pásu		plynová vzpěra		palivová nádrž

Tento dokument podléhá autorským právům společnosti AUDI AG Ingolstadt. Jakékoli rozmnožování, šíření, ukládání, odevzdávání, vysílání, resp. předávání obsahu je bez písemného povolení společnosti Audi AG výslovně zakázáno.





▶ Audi A4 / S4

2001 – 2005

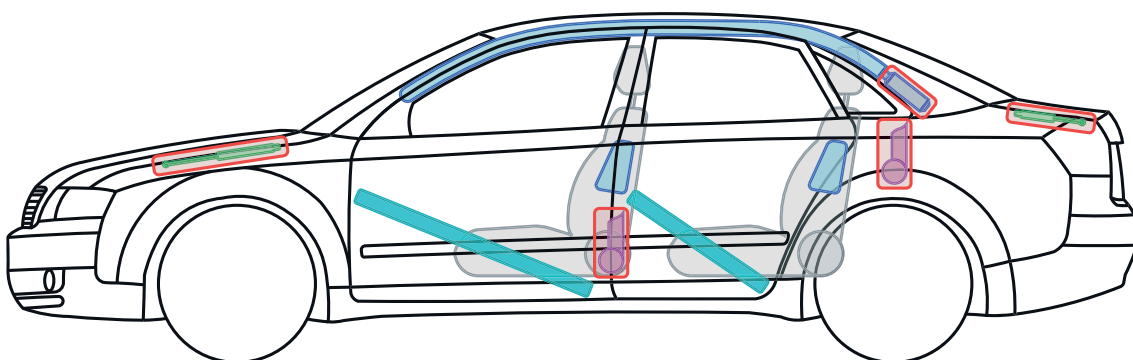
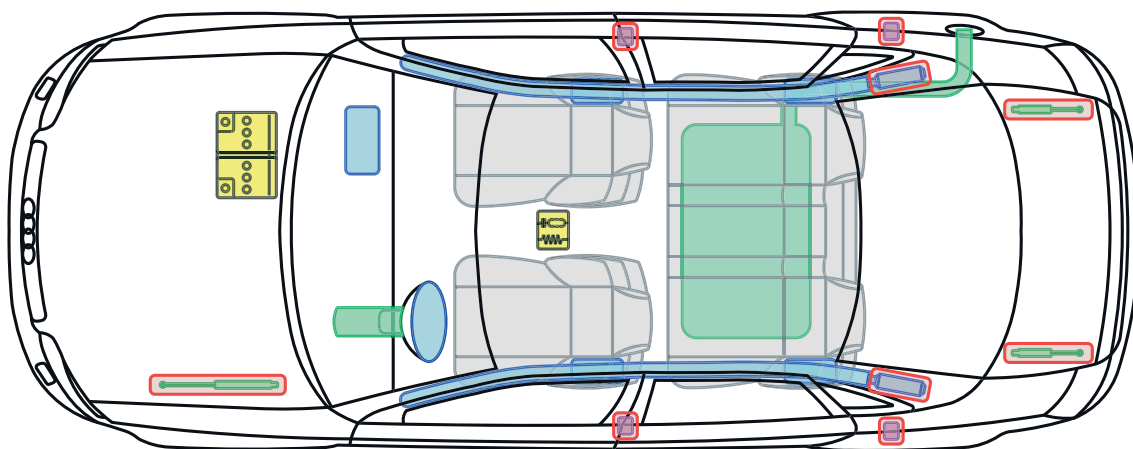

Legenda

	airbag		výztuha karoserie		řídící jednotka
	vyvíječ plynu		ochrana při převrácení		akumulátor
	předepínač bezpečnostního pásu		plynová vzpěra		palivová nádrž

Tento dokument podléhá autorským právům společnosti AUDI AG Ingolstadt. Jakékoli rozmnožování, šíření, ukládání, odevzdávání, vysílání, resp. předávání obsahu je bez písemného povolení společnosti Audi AG výslovně zakázáno.





▶ Audi A4 / S4 Avant

2001 – 2005

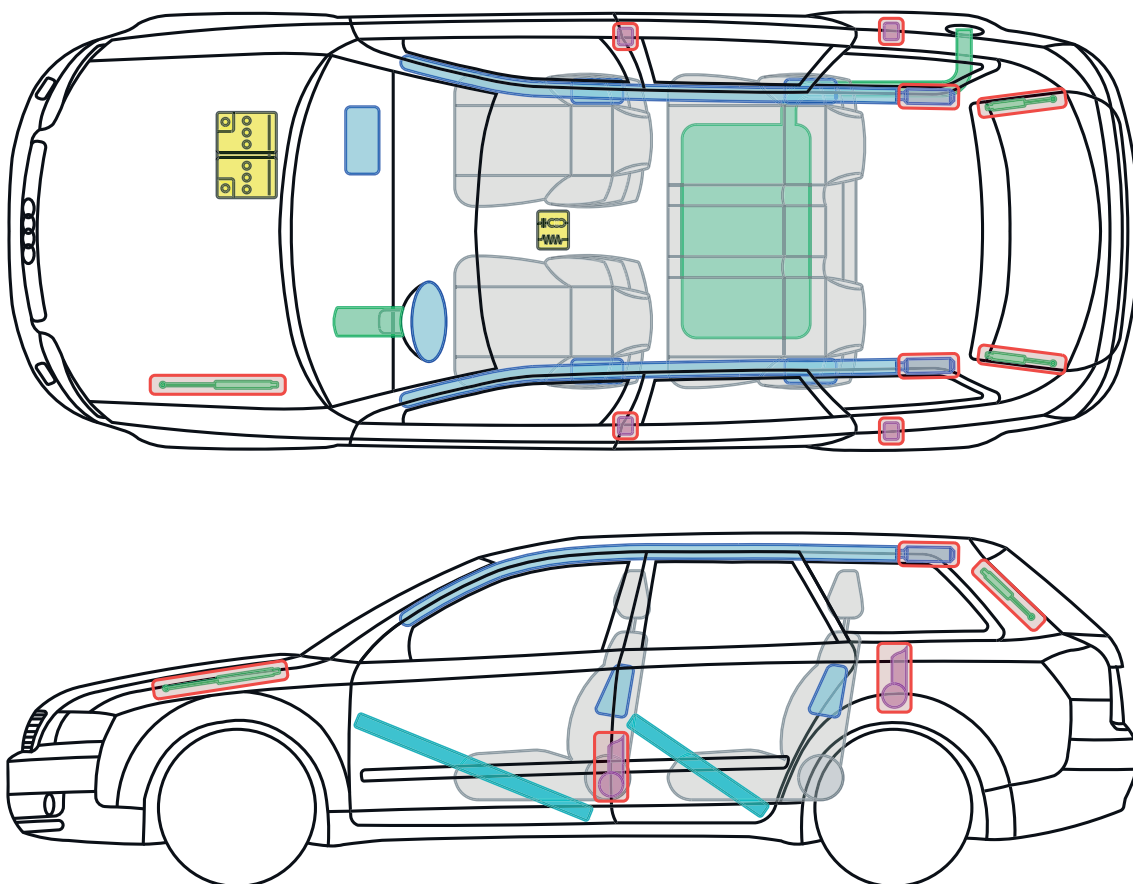

Legenda

	airbag		výztuha karoserie		řídící jednotka
	vyvíječ plynu		ochrana při převrácení		akumulátor
	předepínač bezpečnostního pásu		plynová vzpěra		palivová nádrž

Tento dokument podléhá autorským právům společnosti AUDI AG Ingolstadt. Jakékoli rozmnožování, šíření, ukládání, odevzdávání, vysílání, resp. předávání obsahu je bez písemného povolení společnosti Audi AG výslovně zakázáno.





▶ Audi A4 / S4 / RS4

2005 – 2007

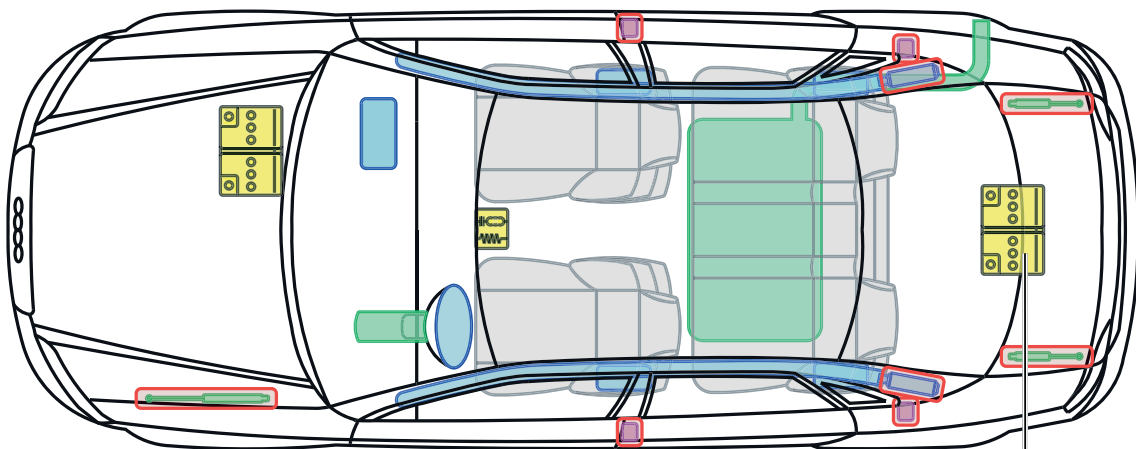

wvičl RS4

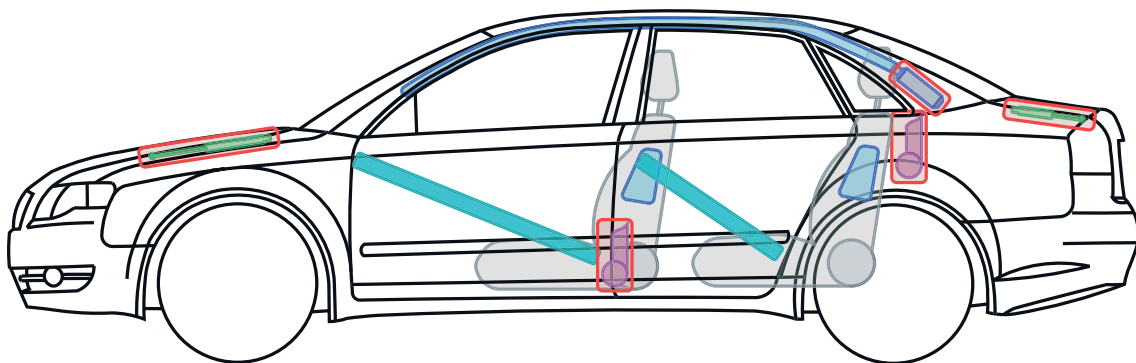

Legenda

	airbag		výztuha karoserie		řídící jednotka
	vyvíječ plynu		ochrana při převrácení		akumulátor
	předepínač bezpečnostního pásu		plynová vzpěra		palivová nádrž

Tento dokument podléhá autorským právům společnosti AUDI AG Ingolstadt. Jakékoli rozmnožování, šíření, ukládání, odevzdávání, vysílání, resp. předávání obsahu je bez písemného povolení společnosti Audi AG výslovně zakázáno.



Audi A4 / S4 / RS4 Avant

2005 – 2008

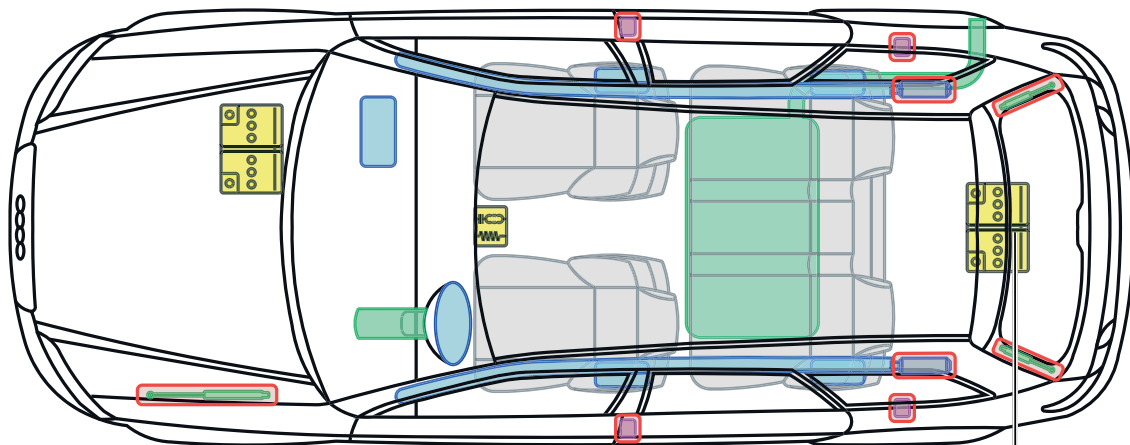

wvičl RS4

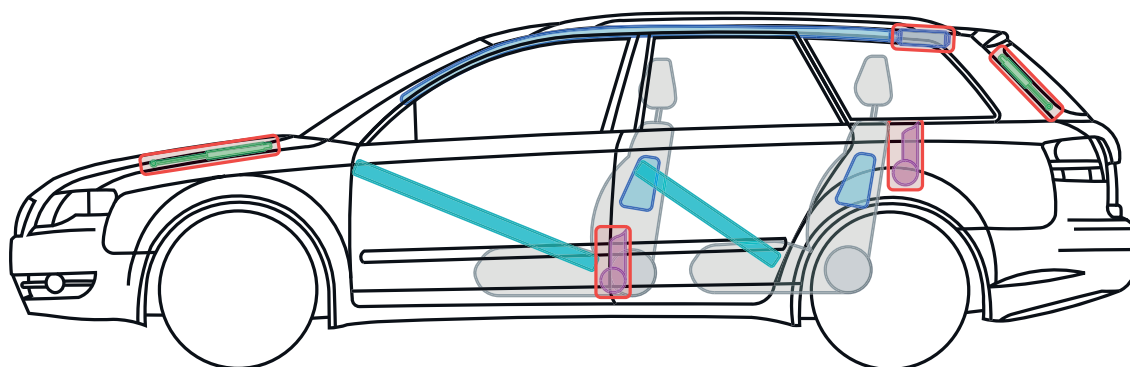

Legenda

	airbag		výztuha karoserie		řídící jednotka
	vyvíječ plynu		ochrana při převrácení		akumulátor
	předepínač bezpečnostního pásu		plynová vzpěra		palivová nádrž

Tento dokument podléhá autorským právům společnosti AUDI AG Ingolstadt. Jakékoli rozmnožování, šíření, ukládání, odevzdávání, vysílání, resp. předávání obsahu je bez písemného povolení společnosti Audi AG výslovně zakázáno.





▶ Audi A4 / S4 Cabriolet

2002 – 2005

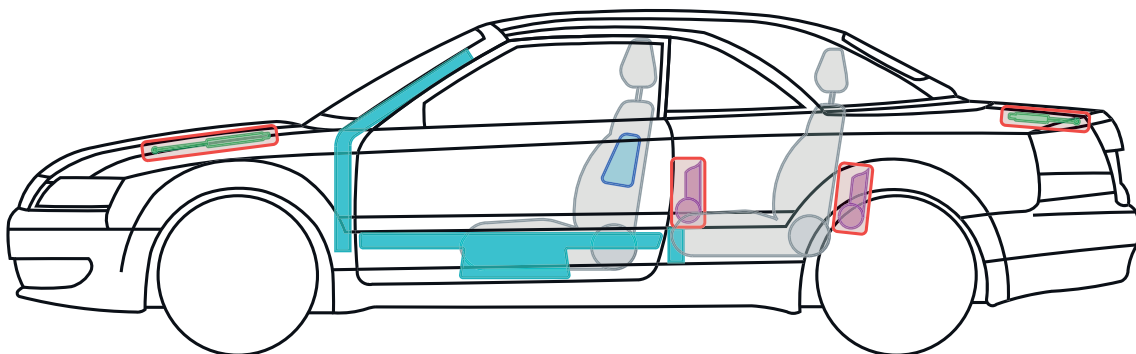
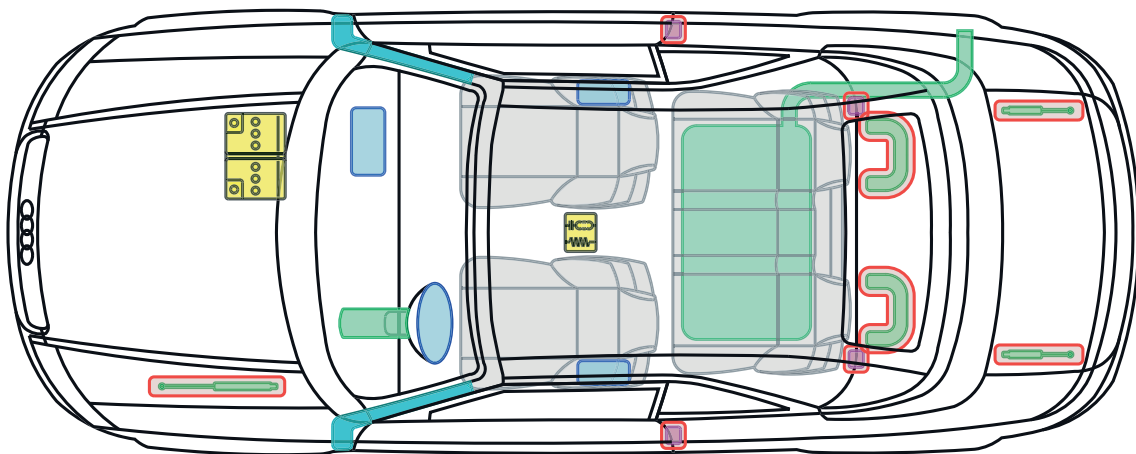

Legenda

	airbag		výztuha karoserie		řídící jednotka
	vyvíječ plynu		ochrana při převrácení		akumulátor
	předepínač bezpečnostního pásu		plynová vzpěra		palivová nádrž

Tento dokument podléhá autorským právům společnosti AUDI AG Ingolstadt. Jakékoli rozmnožování, šíření, ukládání, odevzdávání, vysílání, resp. předávání obsahu je bez písemného povolení společnosti Audi AG výslovně zakázáno.





▶ Audi A4 / S4 / RS4 Cabriolet

2005 – 2009

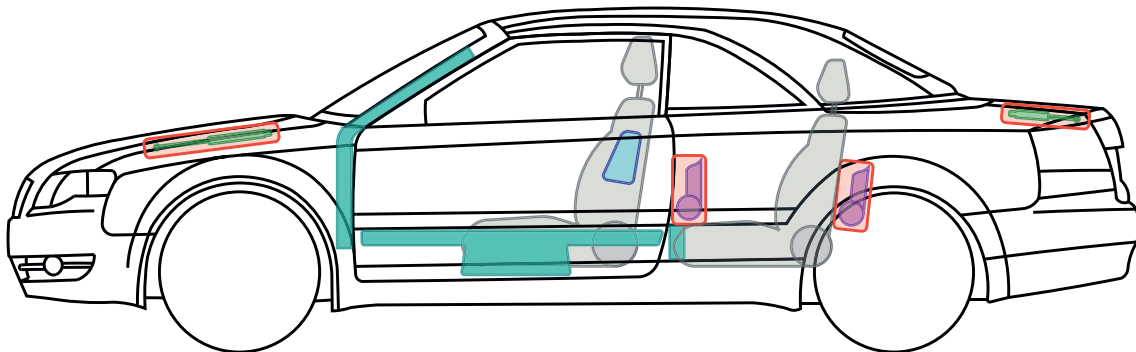
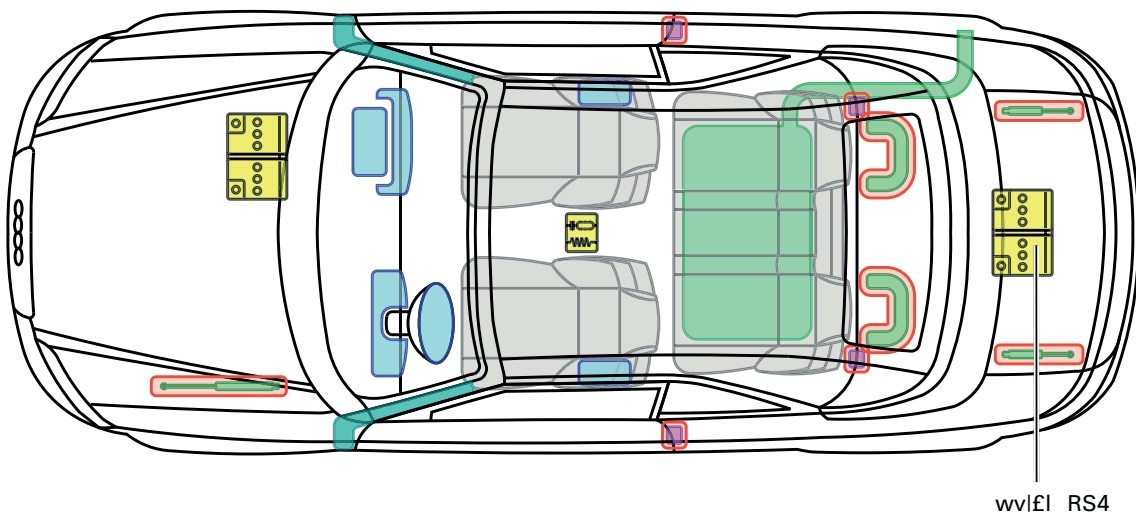

Legenda

	airbag		výztuha karoserie		řídící jednotka
	vyvíječ plynu		ochrana při převrácení		akumulátor
	předepínač bezpečnostního pásu		plynová vzpěra		palivová nádrž

Tento dokument podléhá autorským právům společnosti AUDI AG Ingolstadt. Jakékoli rozmnožování, šíření, ukládání, odevzdávání, vysílání, resp. předávání obsahu je bez písemného povolení společnosti Audi AG výslovně zakázáno.





▶ Audi A4 / S4

2007 – 2012

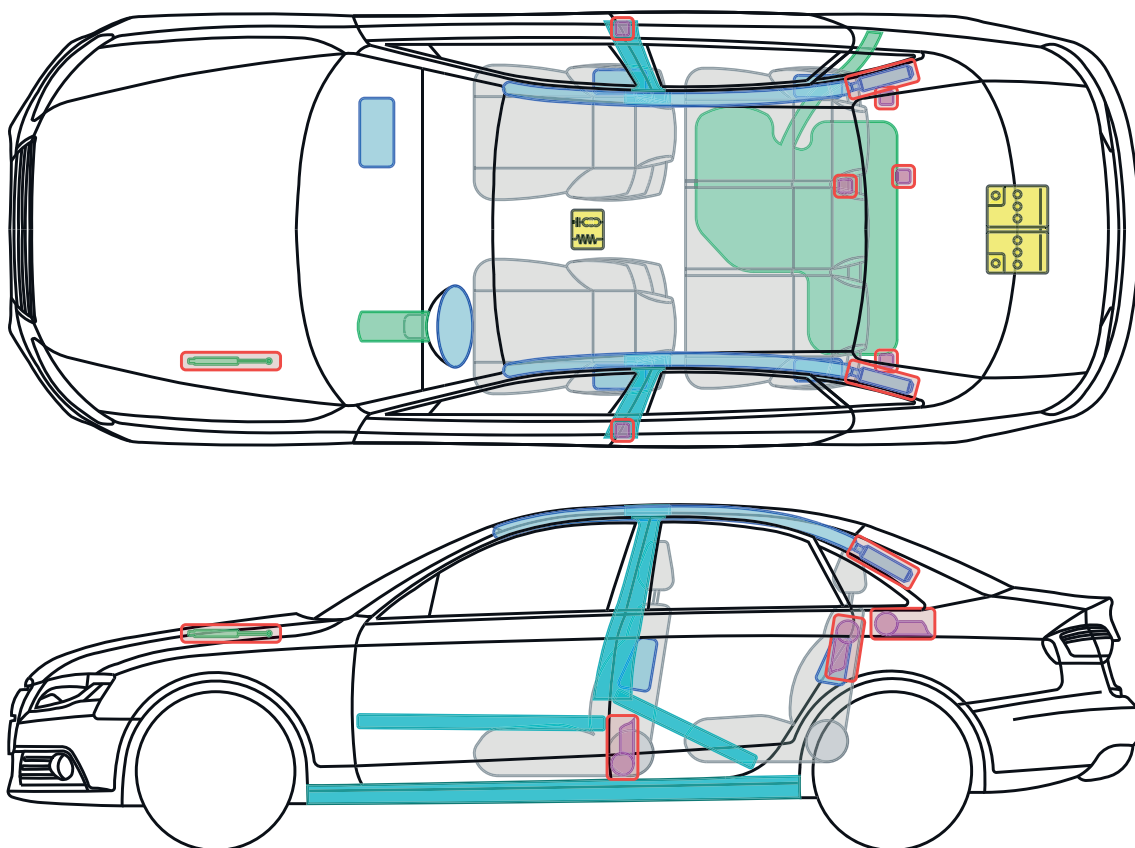

Legenda

	airbag		výztuha karoserie		řídící jednotka
	vyvíječ plynu		ochrana při převrácení		akumulátor
	předepínač bezpečnostního pásu		plynová vzpěra		palivová nádrž

Tento dokument podléhá autorským právům společnosti AUDI AG Ingolstadt. Jakékoli rozmnožování, šíření, ukládání, odevzdávání, vysílání, resp. předávání obsahu je bez písemného povolení společnosti Audi AG výslovně zakázáno.





▶ Audi A4 /S4 Avant

2008 – 2012

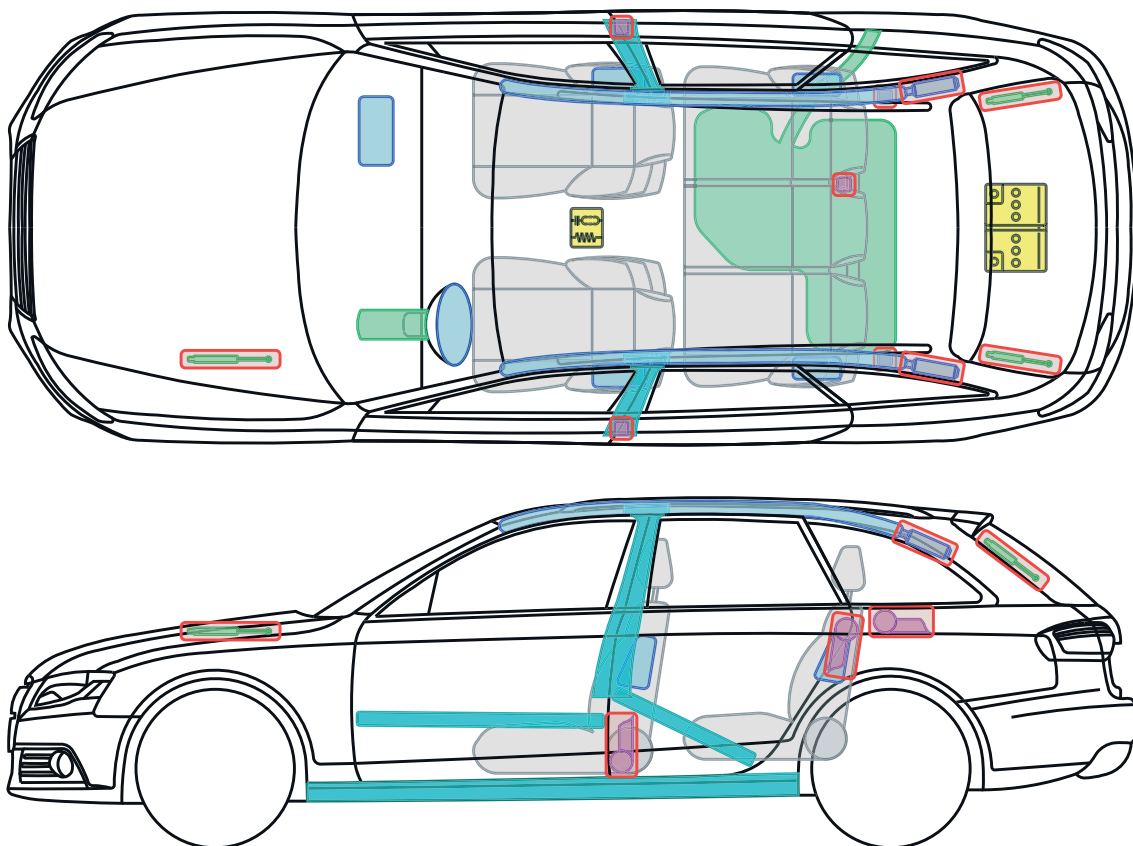

Legenda

	airbag		výztuha karoserie		řídící jednotka
	vyvíječ plynu		ochrana při převrácení		akumulátor
	předepínač bezpečnostního pásu		plynová vzpěra		palivová nádrž

Tento dokument podléhá autorským právům společnosti AUDI AG Ingolstadt. Jakékoli rozmnožování, šíření, ukládání, odevzdávání, vysílání, resp. předávání obsahu je bez písemného povolení společnosti Audi AG výslovně zakázáno.





▶ Audi A4 allroad

2009 – 2012

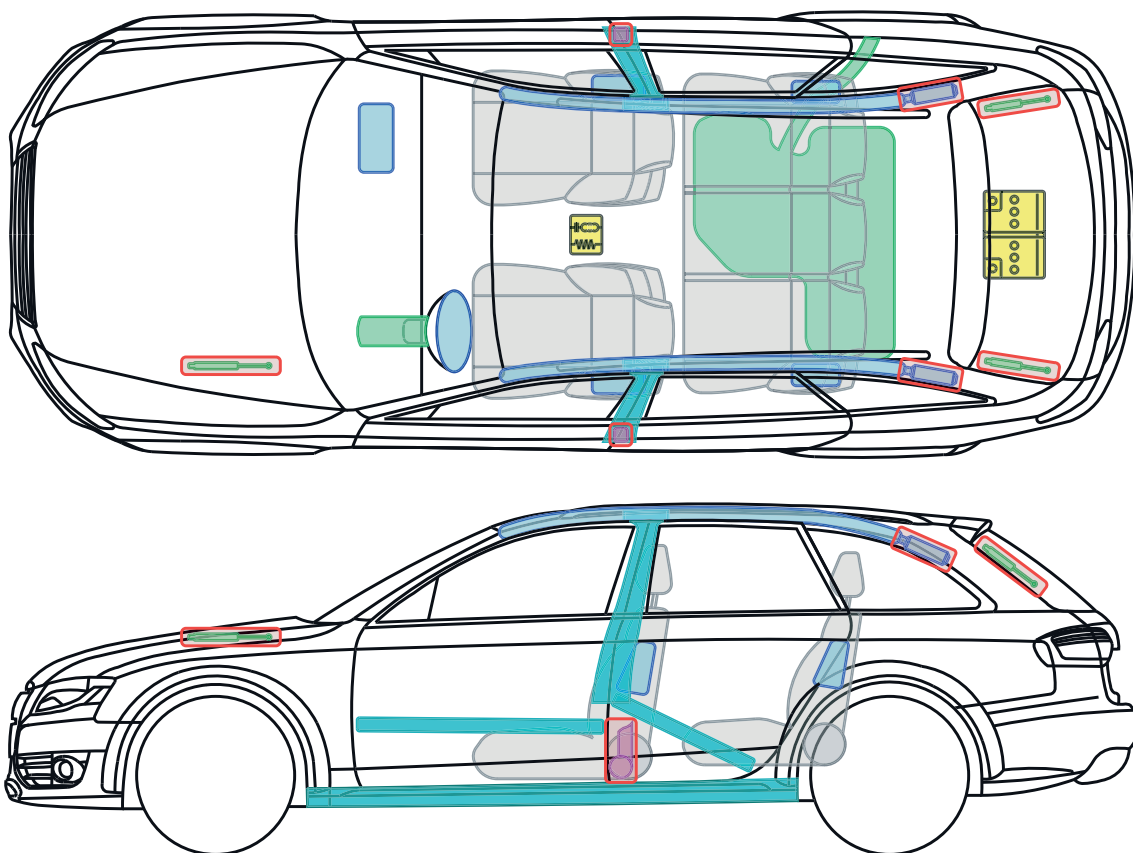

Legenda

	airbag		výztuha karoserie		řídící jednotka
	vyvíječ plynu		ochrana při převrácení		akumulátor
	předepínač bezpečnostního pásu		plynová vzpěra		palivová nádrž

Tento dokument podléhá autorským právům společnosti AUDI AG Ingolstadt. Jakékoli rozmnožování, šíření, ukládání, odevzdávání, vysílání, resp. předávání obsahu je bez písemného povolení společnosti Audi AG výslovně zakázáno.





▶ Audi A4 / S4

od roku 2012

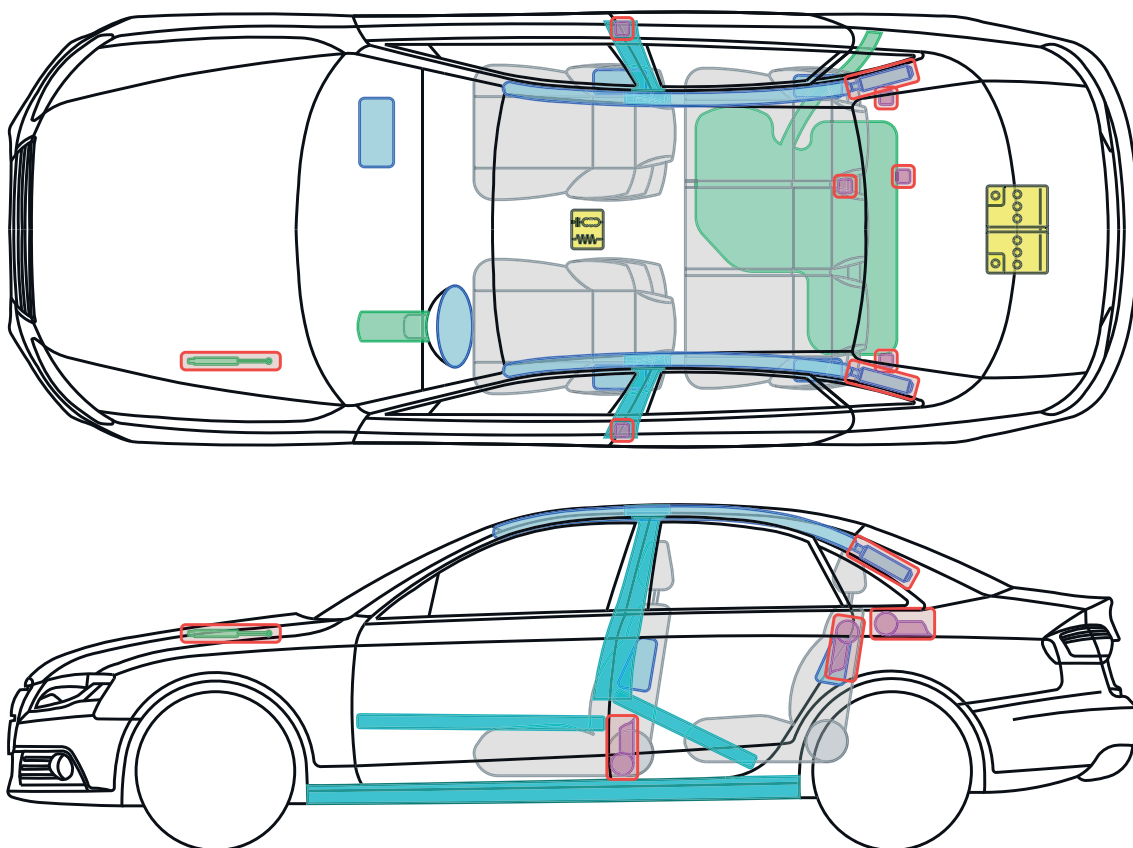

Legenda

	airbag		výztuha karoserie		řídící jednotka
	vyvíječ plynu		ochrana při převrácení		akumulátor
	předepínač bezpečnostního pásu		plynová vzpěra		palivová nádrž

Tento dokument podléhá autorským právům společnosti AUDI AG Ingolstadt. Jakékoli rozmnožování, šíření, ukládání, odevzdávání, vysílání, resp. předávání obsahu je bez písemného povolení společnosti Audi AG výslovně zakázáno.



Audi A4 / S4 / RS4 Avant

od roku 2012

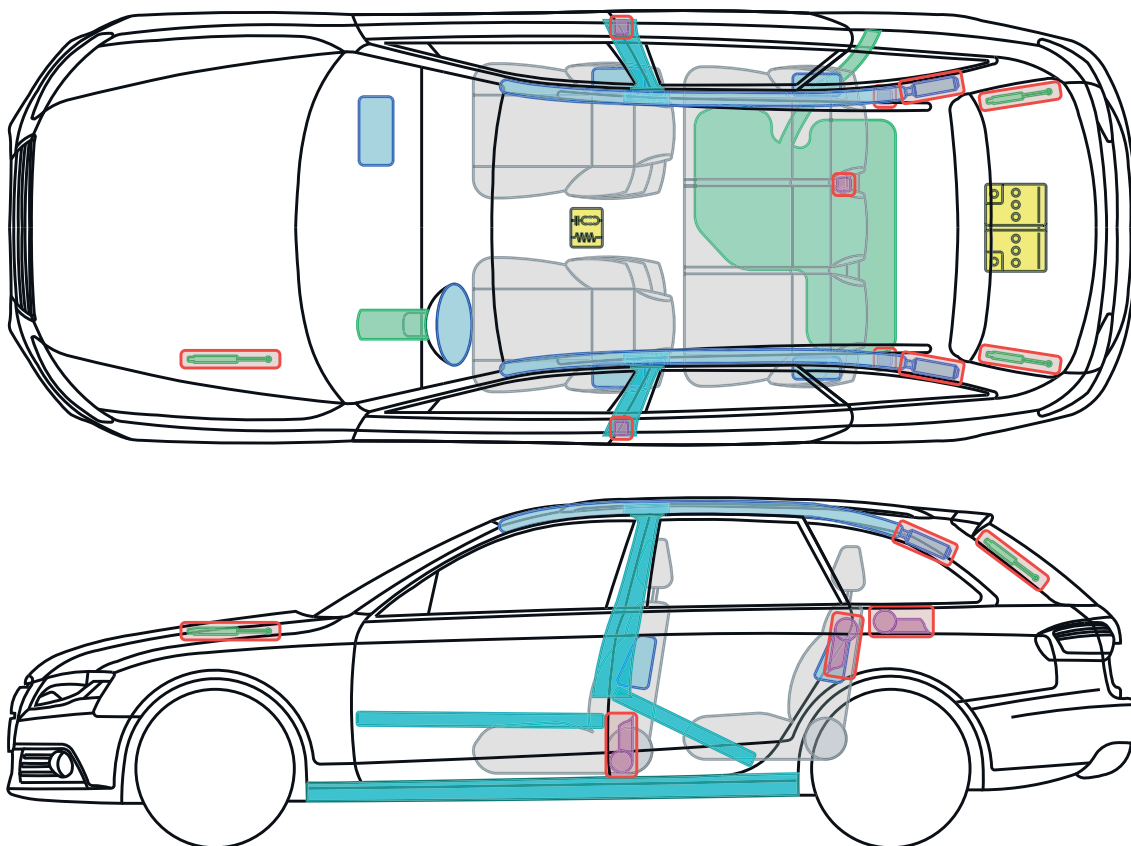

Legenda

	airbag		výztuha karoserie		řídící jednotka
	vyvíječ plynu		ochrana při převrácení		akumulátor
	předepínač bezpečnostního pásu		plynová vzpěra		palivová nádrž

Tento dokument podléhá autorským právům společnosti AUDI AG Ingolstadt. Jakékoli rozmnožování, šíření, ukládání, odevzdávání, vysílání, resp. předávání obsahu je bez písemného povolení společnosti Audi AG výslovně zakázáno.



▶ Audi A4 allroad

2012 – 2016

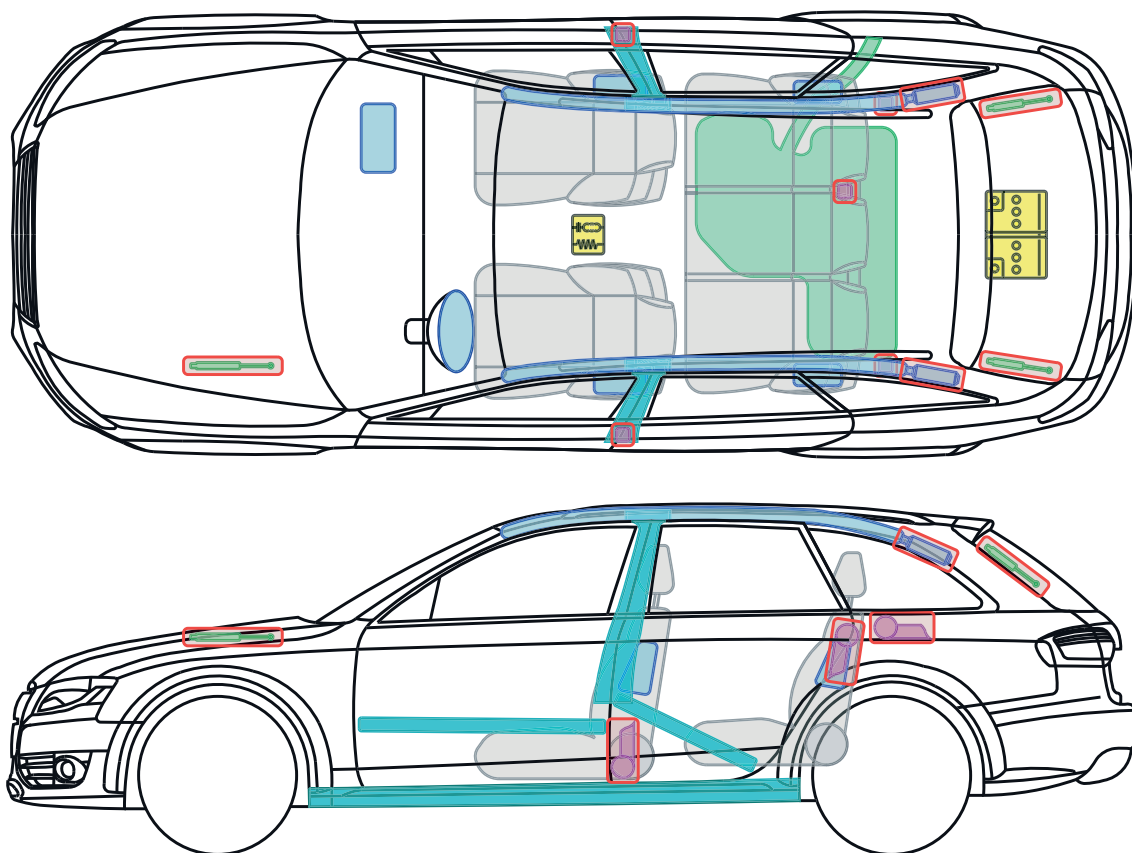

Legenda

	airbag		výztuha karoserie		řídící jednotka
	vyvíječ plynu		ochrana při převrácení		akumulátor
	předepínač bezpečnostního pásu		plynová vzpěra		palivová nádrž

Tento dokument podléhá autorským právům společnosti AUDI AG Ingolstadt. Jakékoli rozmnožování, šíření, ukládání, odevzdávání, vysílání, resp. předávání obsahu je bez písemného povolení společnosti Audi AG výslovně zakázáno.





▶ Audi A4 / S4

od 2015

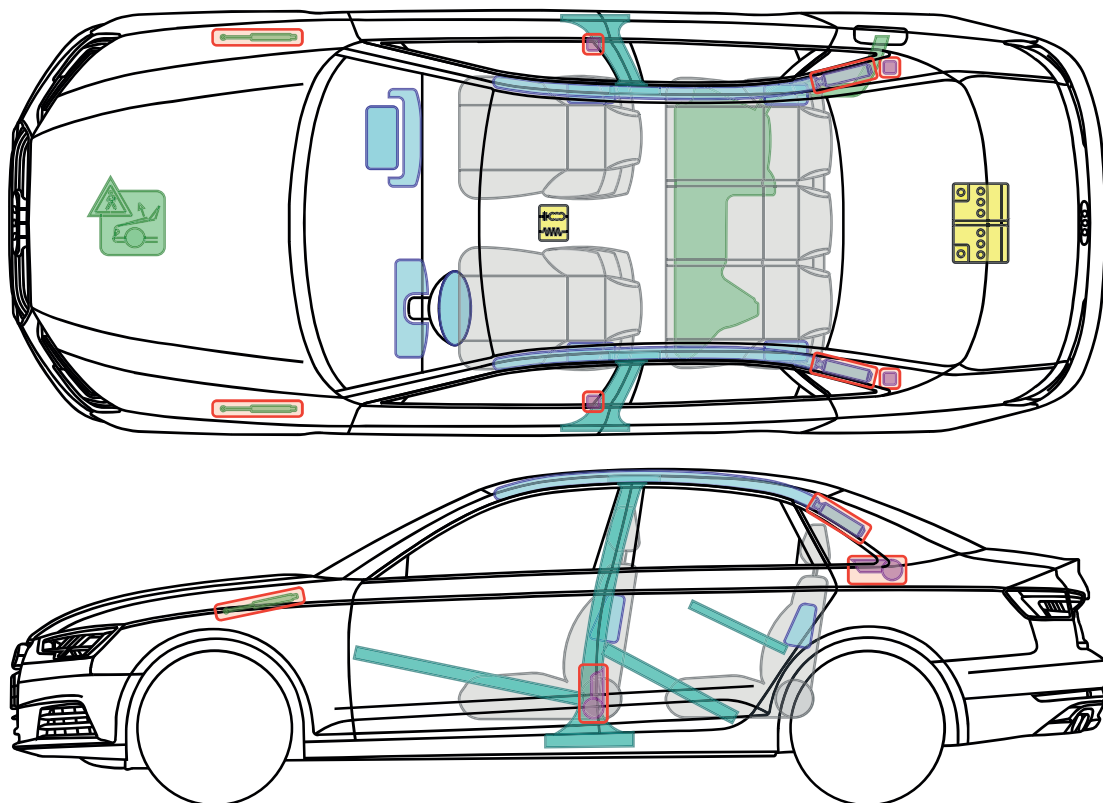

Legenda

	airbag		výztuha karoserie		řídící jednotka		systém ochrany chodců
	vyvíječ plynu		ochrana při převrácení		12voltage akumulátor		
	předepínač bezpečnostního pásu		plynová vzpěra		palivová nádrž		

Tento dokument podléhá autorským právům společnosti AUDI AG Ingolstadt. Jakékoli rozmnožování, šíření, ukládání, odevzdávání, vysílání, resp. předávání obsahu je bez písemného povolení společnosti Audi AG výslovně zakázáno.





▶ Audi A4 / S4 Avant

od 2015

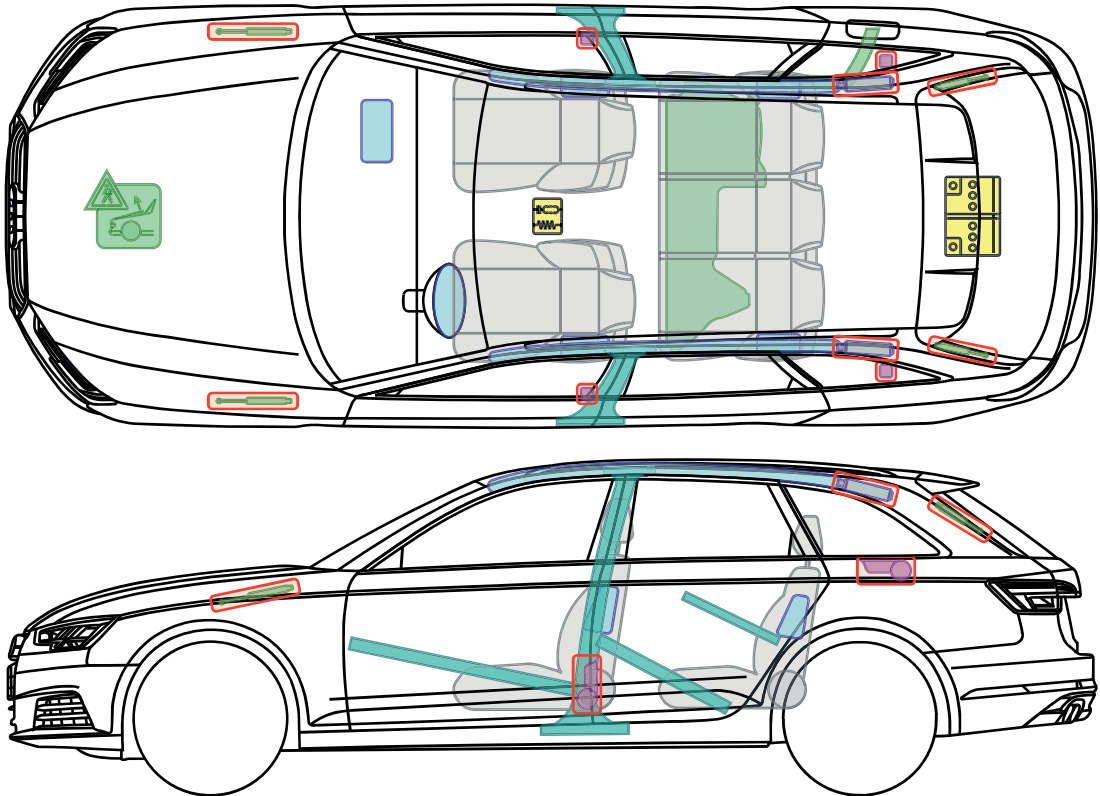

Legenda

	airbag		výztuha karoserie		řídící jednotka		systém ochrany chodců
	vyvíječ plynu		ochrana při převrácení		12voltage akumulátor		
	předepínač bezpečnostního pásu		plynová vzpěra		palivová nádrž		

Tento dokument podléhá autorským právům společnosti AUDI AG Ingolstadt. Jakékoli rozmnožování, šíření, ukládání, odevzdávání, vysílání, resp. předávání obsahu je bez písemného povolení společnosti Audi AG výslovně zakázáno.





▶ Audi A4 Avant g-tron

od 2016

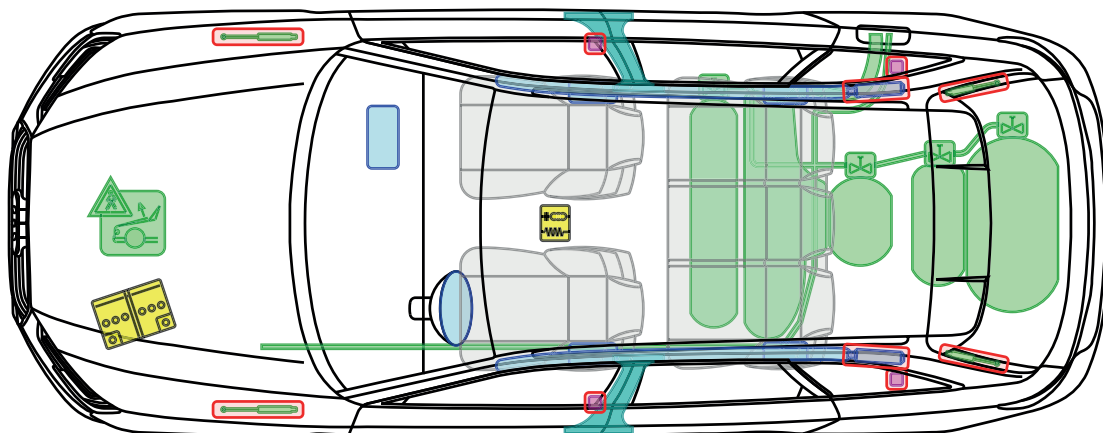

g-tron

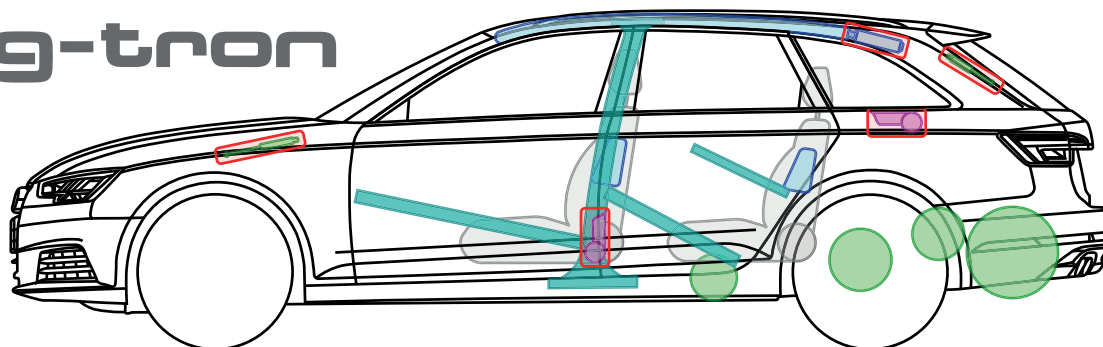

Legenda

	airbag		výztuha karoserie		řídící jednotka		plynová nádrž
	vyvíječ plynu		ochrana při převrácení		12voltový akumulátor		bezpečnostní ventil
	předepínač bezpečnostního pásu		plynová vzpěra		palivová nádrž		systém ochrany chodců

Tento dokument podléhá autorským právům společnosti AUDI AG Ingolstadt. Jakékoli rozmnožování, šíření, ukládání, odevzdávání, vysílání, resp. předávání obsahu je bez písemného povolení společnosti Audi AG výslovně zakázáno.





▶ Audi A4 allroad

od 2016

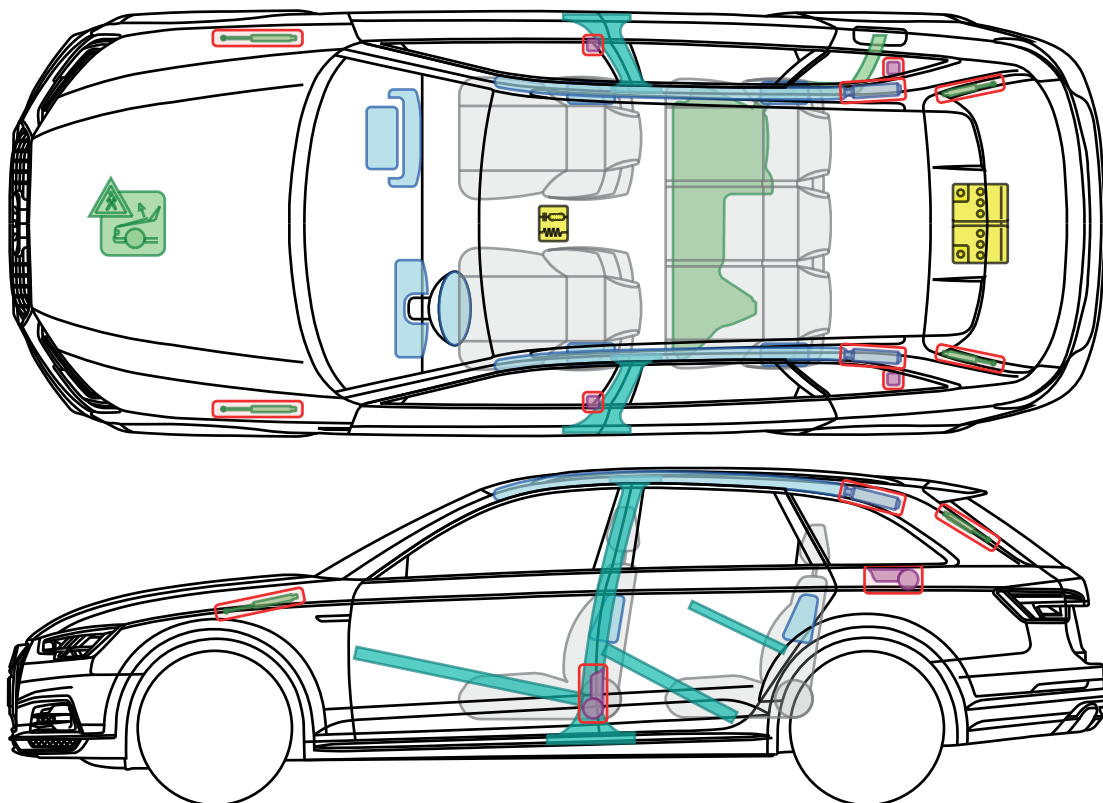

Legenda

	airbag		výztuha karoserie		řídící jednotka		system ochrany chodců
	vyvíječ plynu		ochrana při převrácení		12voltový akumulátor		
	předepínač bezpečnostního pásu				palivová nádrž		

Tento dokument podléhá autorským právům společnosti AUDI AG Ingolstadt. Jakékoli rozmnožování, šíření, ukládání, odevzdávání, vysílání, resp. předávání obsahu je bez písemného povolení společnosti Audi AG výslovně zakázáno.





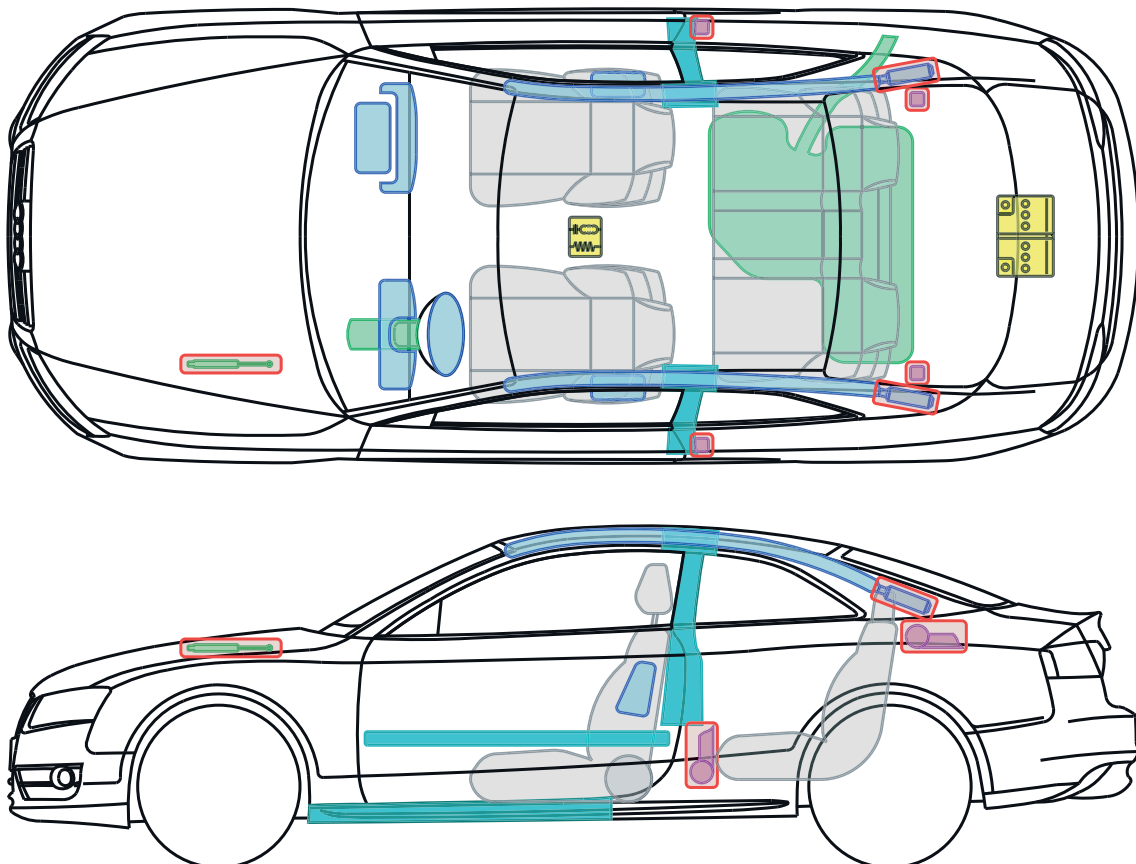

▶ Audi A5 / S5 / RS5

2007 – 2011

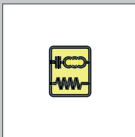

Legenda

	airbag		výztuha karoserie		řídící jednotka
	vyvíječ plynu		ochrana při převrácení		akumulátor
	předepínač bezpečnostního pásu		plynová vzpěra		palivová nádrž

Tento dokument podléhá autorským právům společnosti AUDI AG Ingolstadt. Jakékoli rozmnožování, šíření, ukládání, odevzdávání, vysílání, resp. předávání obsahu je bez písemného povolení společnosti Audi AG výslovně zakázáno.





▶ Audi A5 / S5 Cabriolet

2009 – 2011

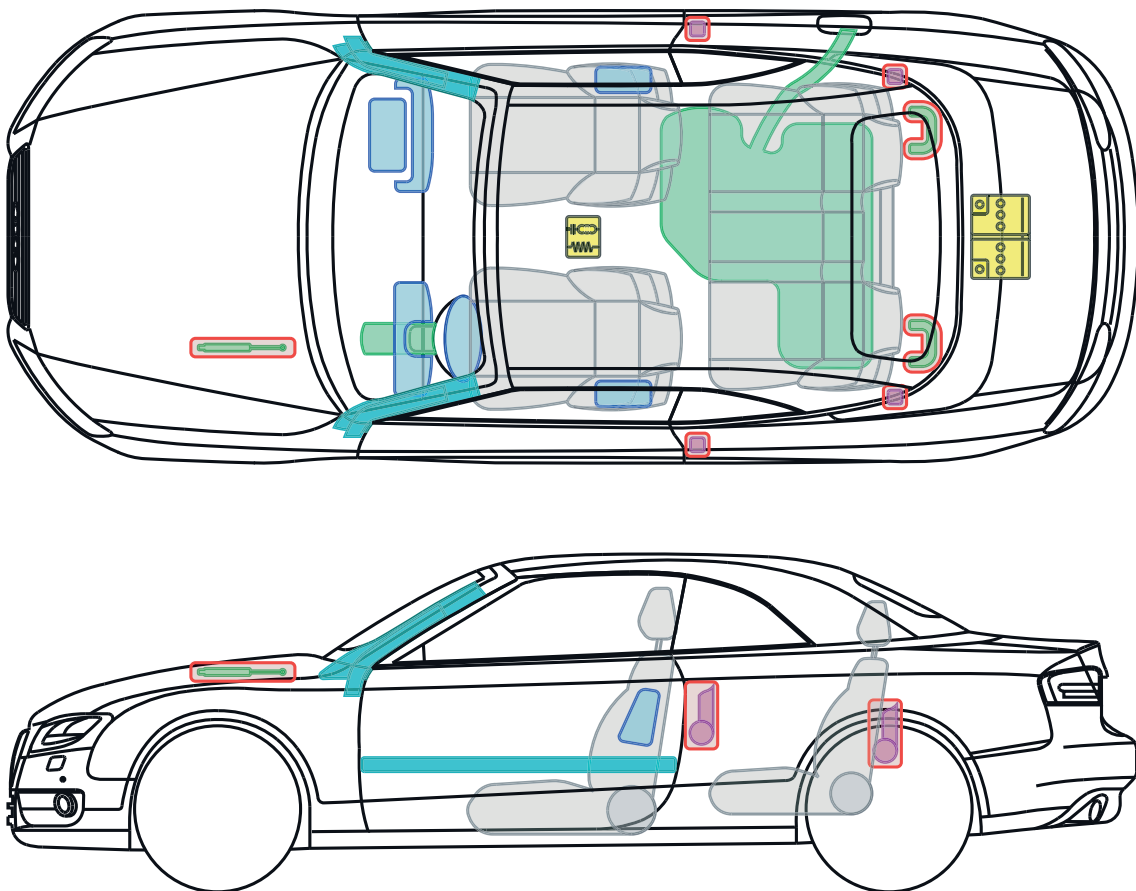

Legenda

	airbag		výztuha karoserie		řídící jednotka
	vyvíječ plynu		ochrana při převrácení		akumulátor
	předepínač bezpečnostního pásu		plynová vzpěra		palivová nádrž

Tento dokument podléhá autorským právům společnosti AUDI AG Ingolstadt. Jakékoli rozmnožování, šíření, ukládání, odevzdávání, vysílání, resp. předávání obsahu je bez písemného povolení společnosti Audi AG výslovně zakázáno.





▶ Audi A5 / S5 Sportback

2009 – 2011

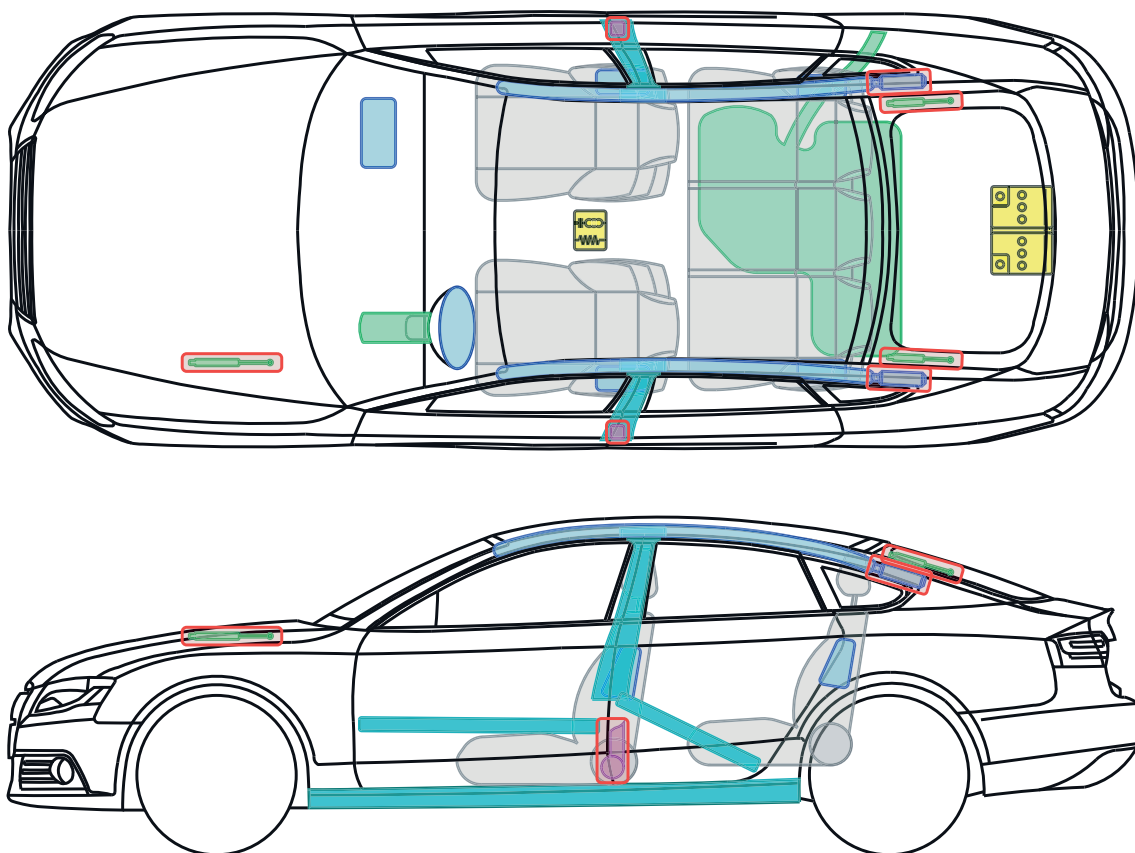

Legenda

	airbag		výztuha karoserie		řídící jednotka
	vyvíječ plynu		ochrana při převrácení		akumulátor
	předepínač bezpečnostního pásu		plynová vzpěra		palivová nádrž

Tento dokument podléhá autorským právům společnosti AUDI AG Ingolstadt. Jakékoli rozmnožování, šíření, ukládání, odevzdávání, vysílání, resp. předávání obsahu je bez písemného povolení společnosti Audi AG výslovně zakázáno.





▶ Audi A5 / S5 Sportback

2011 – 2016

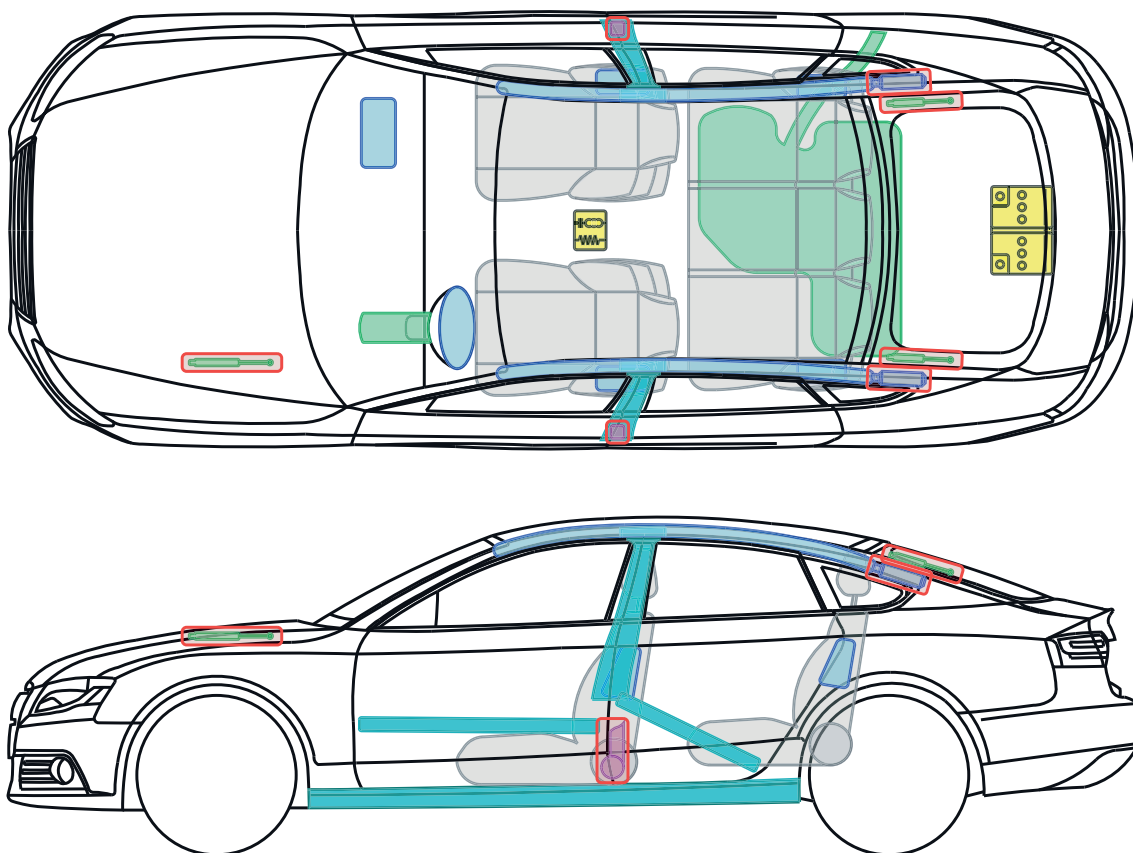

Legenda

	airbag		výztuha karoserie		řídící jednotka
	vyvíječ plynu		ochrana při převrácení		akumulátor
	předepínač bezpečnostního pásu		plynová vzpěra		palivová nádrž

Tento dokument podléhá autorským právům společnosti AUDI AG Ingolstadt. Jakékoli rozmnožování, šíření, ukládání, odevzdávání, vysílání, resp. předávání obsahu je bez písemného povolení společnosti Audi AG výslovně zakázáno.





▶ Audi A5 / S5 / RS5

2011 – 2016

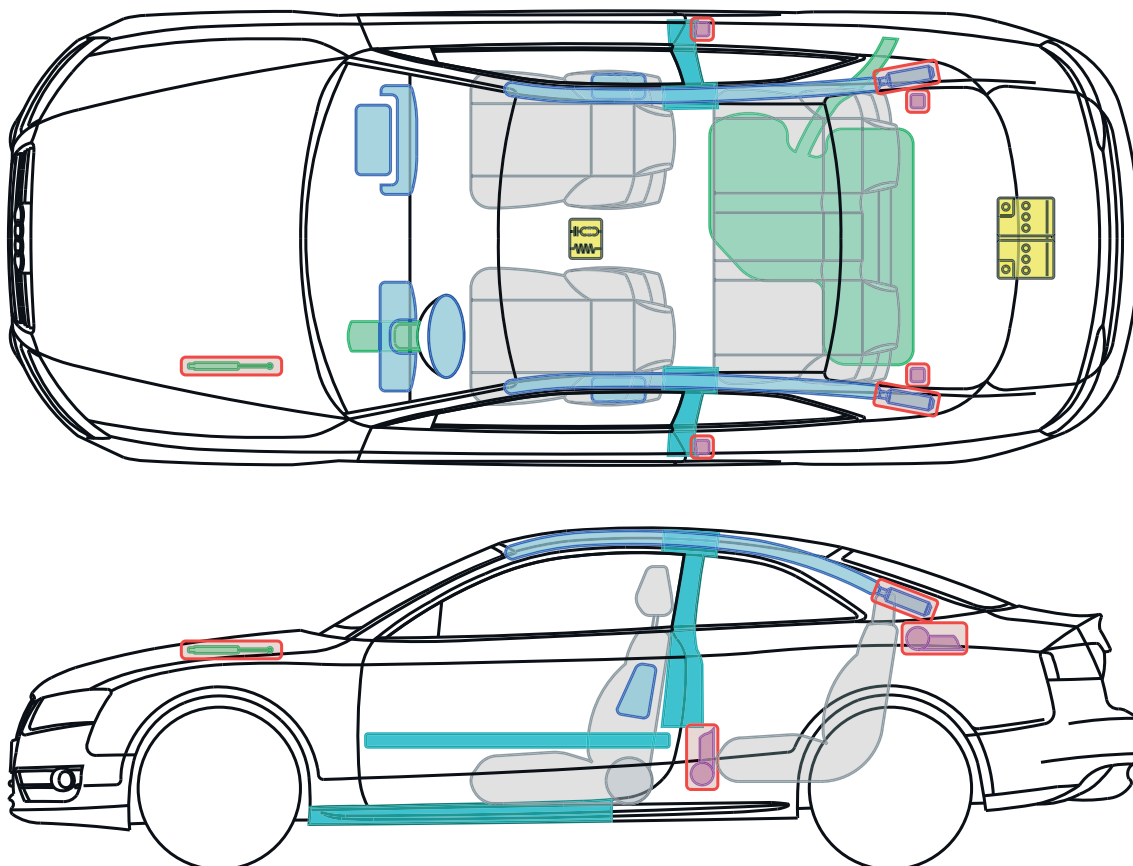

Legenda

	airbag		výztuha karoserie		řídící jednotka
	vyvíječ plynu		ochrana při převrácení		akumulátor
	předepínač bezpečnostního pásu		plynová vzpěra		palivová nádrž

Tento dokument podléhá autorským právům společnosti AUDI AG Ingolstadt. Jakékoli rozmnožování, šíření, ukládání, odevzdávání, vysílání, resp. předávání obsahu je bez písemného povolení společnosti Audi AG výslovně zakázáno.





▶ Audi A5 / S5 / RS5 Cabriolet

2011 – 2017

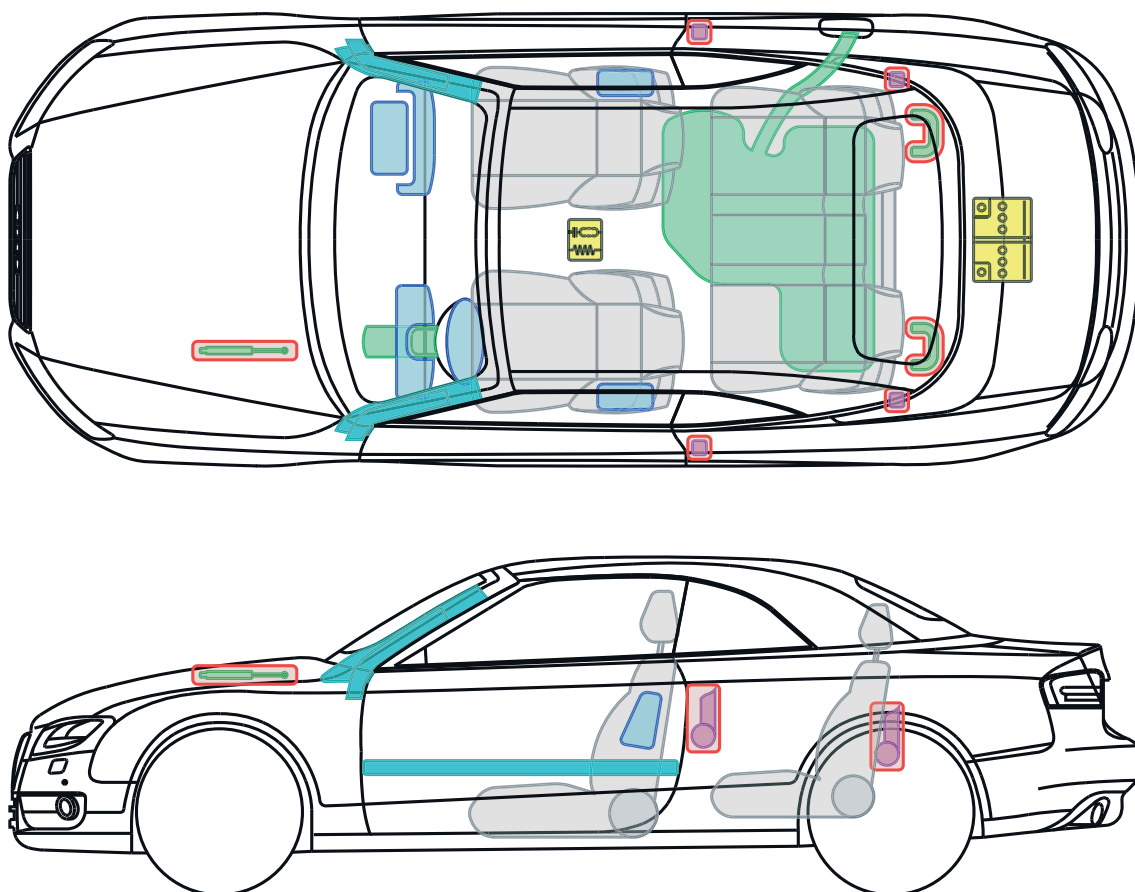

Legenda

	airbag		výztuha karoserie		řídící jednotka
	vyvíječ plynu		ochrana při převrácení		akumulátor
	předepínač bezpečnostního pásu		plynová vzpěra		palivová nádrž

Tento dokument podléhá autorským právům společnosti AUDI AG Ingolstadt. Jakékoli rozmnožování, šíření, ukládání, odevzdávání, vysílání, resp. předávání obsahu je bez písemného povolení společnosti Audi AG výslovně zakázáno.





▶ Audi A5 / S5

od 2016

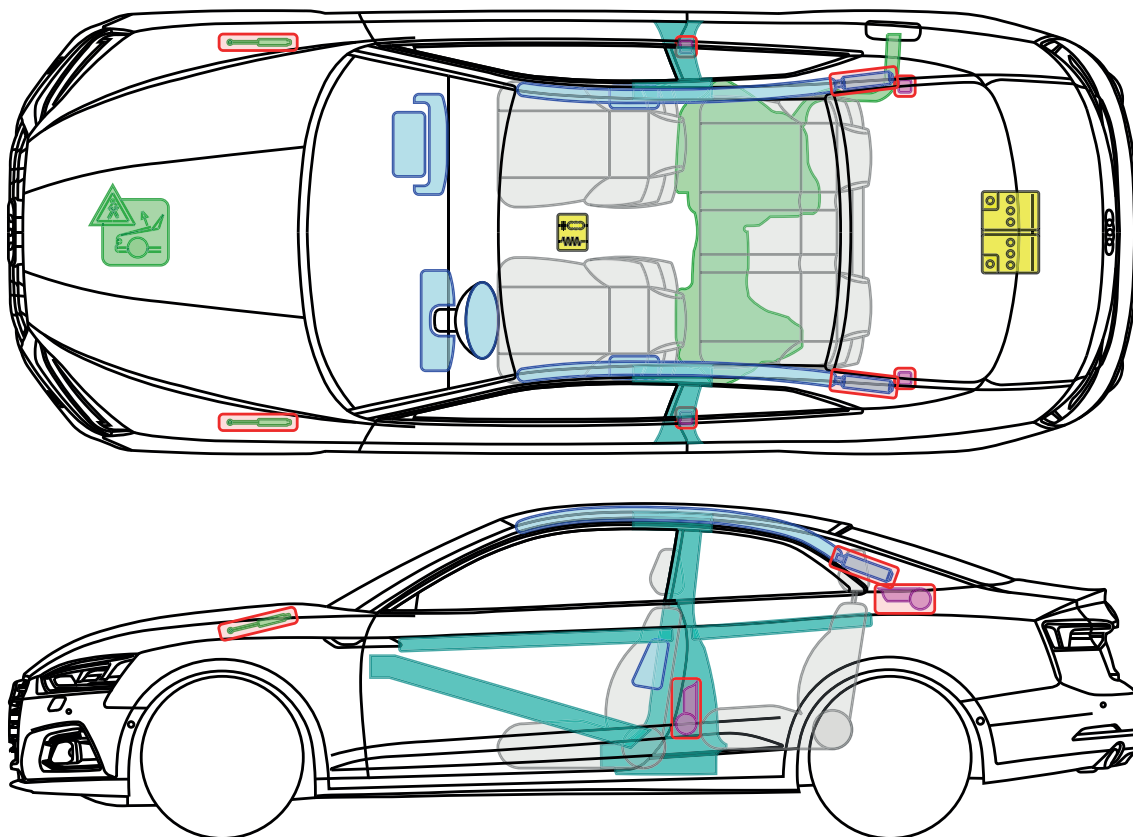

Legenda

	airbag		výztuha karoserie		řídící jednotka
	vyvíječ plynu		ochrana při převrácení		akumulátor
	předepínač bezpečnostního pásu		plynová vzpěra		palivová nádrž

Tento dokument podléhá autorským právům společnosti AUDI AG Ingolstadt. Jakékoli rozmnožování, šíření, ukládání, odevzdávání, vysílání, resp. předávání obsahu je bez písemného povolení společnosti Audi AG výslovně zakázáno.





Audi A5 / S5 Sportback

od 2016

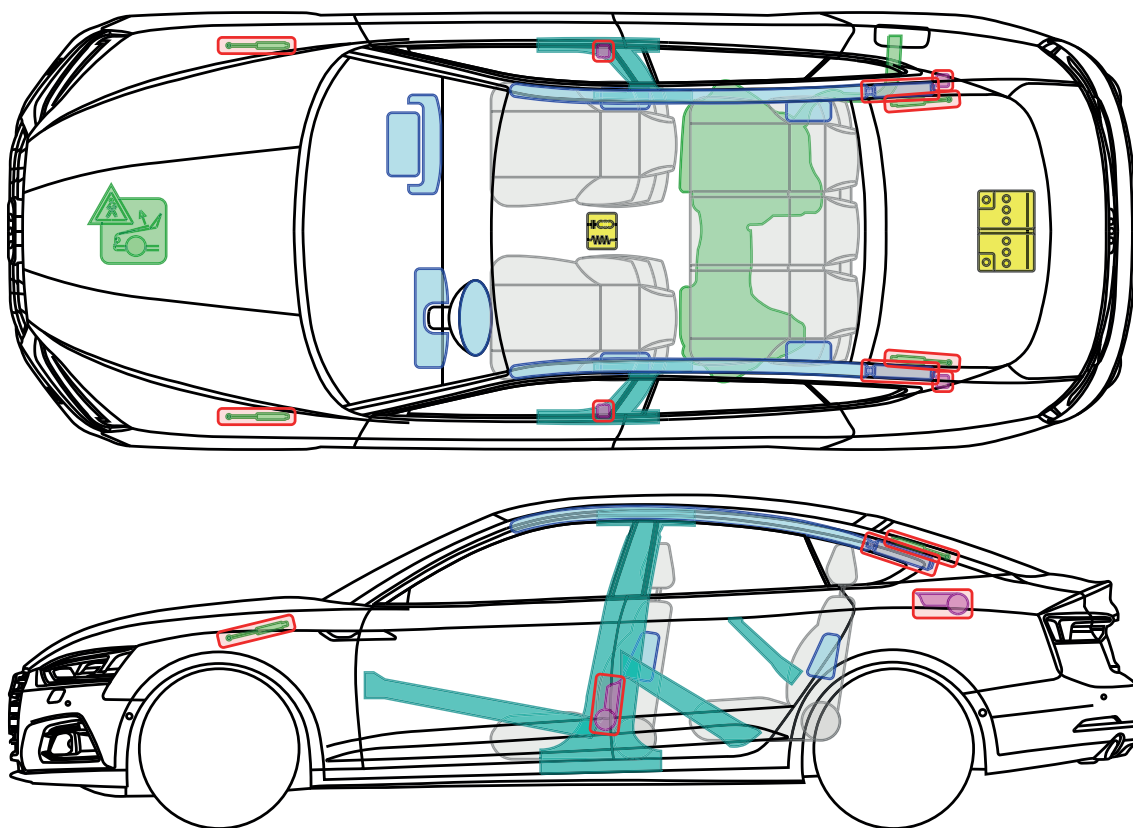

Legenda

	airbag		výztuha karoserie		řídící jednotka
	vyvíječ plynu		ochrana při převrácení		akumulátor
	předepínač bezpečnostního pásu		plynová vzpěra		palivová nádrž

Tento dokument podléhá autorským právům společnosti AUDI AG Ingolstadt. Jakékoli rozmnožování, šíření, ukládání, odevzdávání, vysílání, resp. předávání obsahu je bez písemného povolení společnosti Audi AG výslovně zakázáno.





▶ **Audi A5 Sportback g-tron**

od 2016

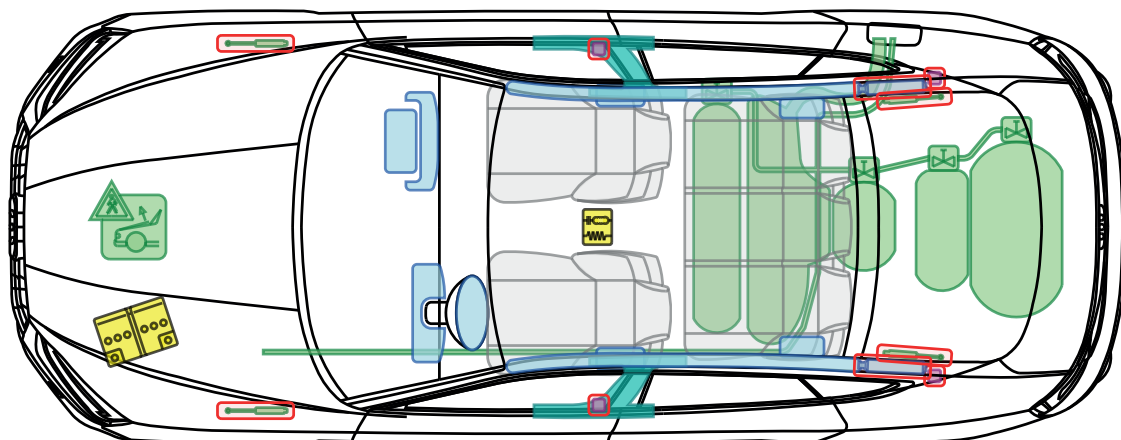

g-tron

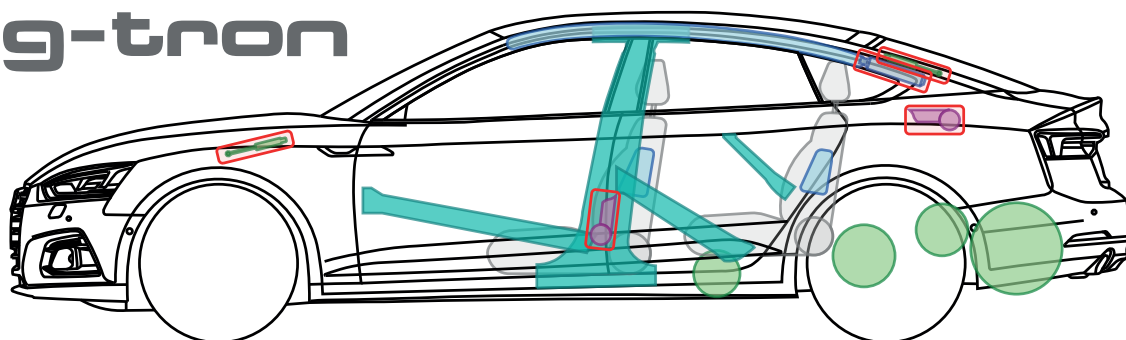

Legenda

	airbag		výztuha karoserie		řídící jednotka		plynová nádrž
	vyvíječ plynu		ochrana při převrácení		12voltový akumulátor		bezpečnostní ventil
	předepínač bezpečnostního pásu		plynová vzpěra		palivová nádrž		systém ochrany chodců

Tento dokument podléhá autorským právům společnosti AUDI AG Ingolstadt. Jakékoli rozmnožování, šíření, ukládání, odevzdávání, vysílání, resp. předávání obsahu je bez písemného povolení společnosti Audi AG výslovně zakázáno.





▶ Audi A5 / S5 Cabriolet

od 2017

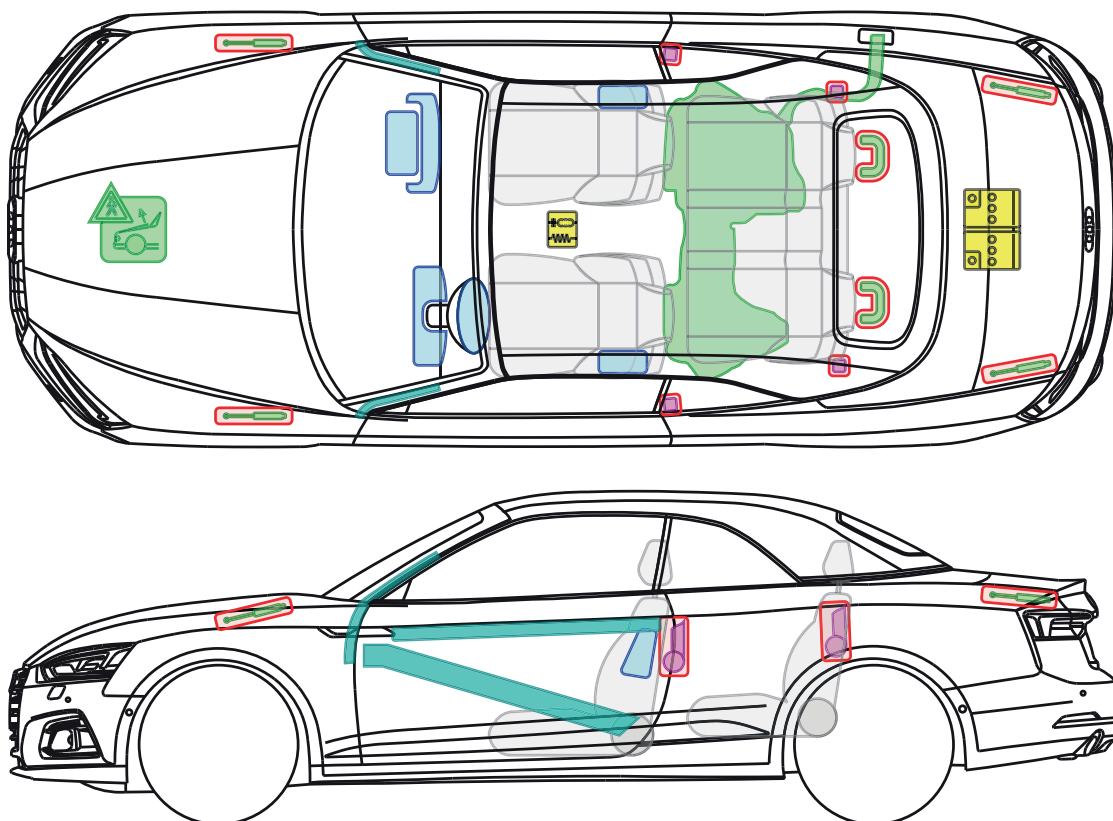

Legenda

	airbag		výztuha karoserie		řídící jednotka		systém ochrany chodců
	vyvíječ plynu		ochrana při převrácení		12voltový akumulátor		
	předepínač bezpečnostního pásu		plynová vzpěra		palivová nádrž		

Tento dokument podléhá autorským právům společnosti AUDI AG Ingolstadt. Jakékoli rozmnožování, šíření, ukládání, odevzdávání, vysílání, resp. předávání obsahu je bez písemného povolení společnosti Audi AG výslovně zakázáno.



Audi A6 / S6 / RS6

1997 – 2004

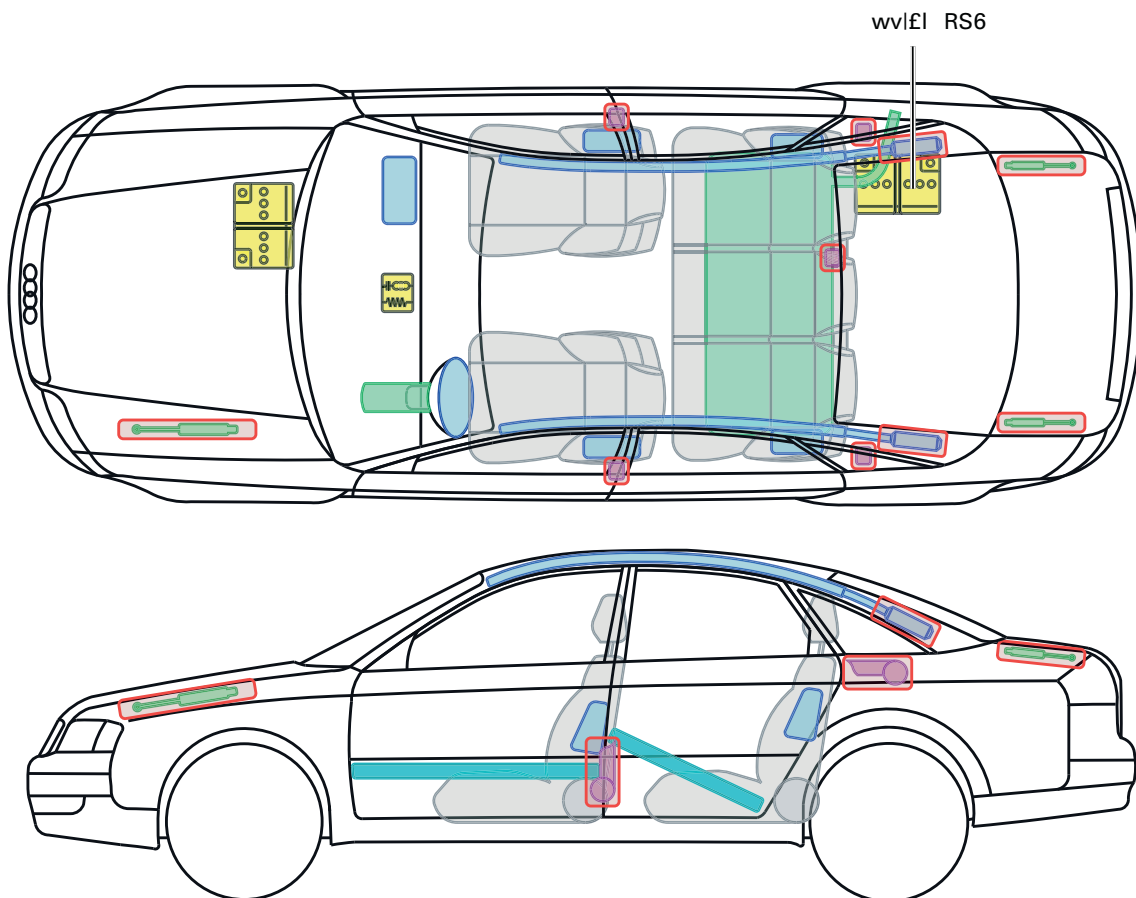

Legenda

	airbag		výztuha karoserie		řídící jednotka
	vyvíječ plynu		ochrana při převrácení		akumulátor
	předepínač bezpečnostního pásu		plynová vzpěra		palivová nádrž

Tento dokument podléhá autorským právům společnosti AUDI AG Ingolstadt. Jakékoli rozmnožování, šíření, ukládání, odevzdávání, vysílání, resp. předávání obsahu je bez písemného povolení společnosti Audi AG výslovně zakázáno.



Audi A6 / S6 / RS6 Avant

1998 – 2004

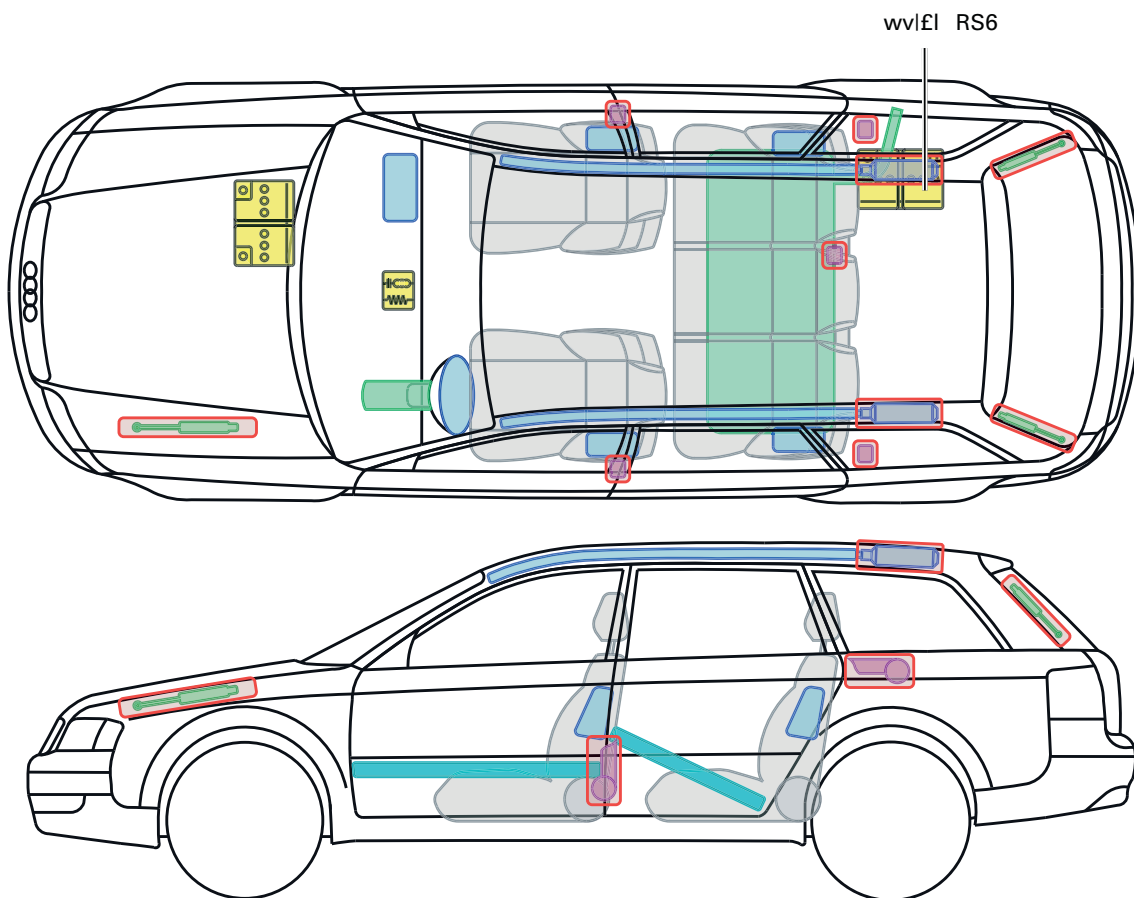

Legenda

	airbag		výztuha karoserie		řídící jednotka
	vyvíječ plynu		ochrana při převrácení		akumulátor
	předepínač bezpečnostního pásu		plynová vzpěra		palivová nádrž

Tento dokument podléhá autorským právům společnosti AUDI AG Ingolstadt. Jakékoli rozmnožování, šíření, ukládání, odevzdávání, užití resp. předávání obsahu je bez písemného svolení společnosti Audi AG výslovně zakázáno.





▶ Audi A6 allroad

2001 – 2006

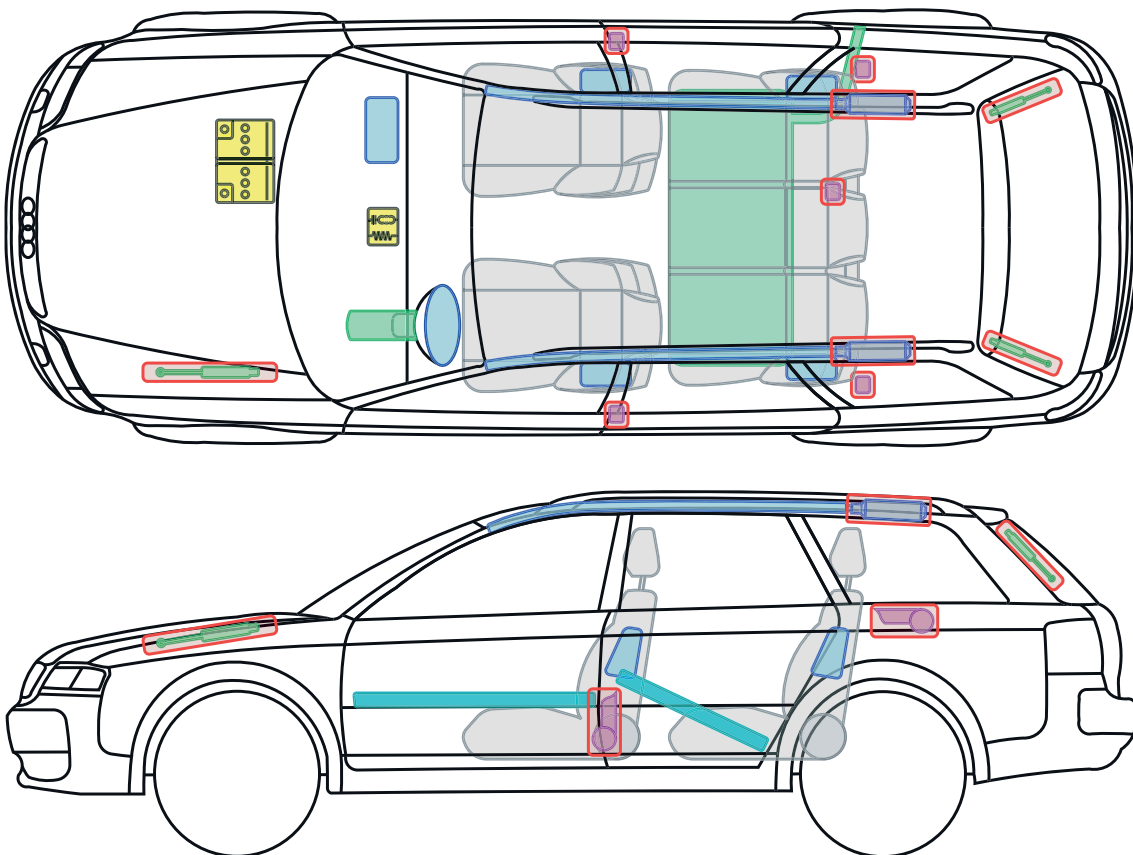

Legenda

	airbag		výztuha karoserie		řídící jednotka
	vyvíječ plynu		ochrana při převrácení		akumulátor
	předepínač bezpečnostního pásu		plynová vzpěra		palivová nádrž

Tento dokument podléhá autorským právům společnosti AUDI AG Ingolstadt. Jakékoli rozmnožování, šíření, ukládání, odevzdávání, vysílání, resp. předávání obsahu je bez písemného povolení společnosti Audi AG výslovně zakázáno.



Audi A6 / S6 / RS6

2004 – 2008

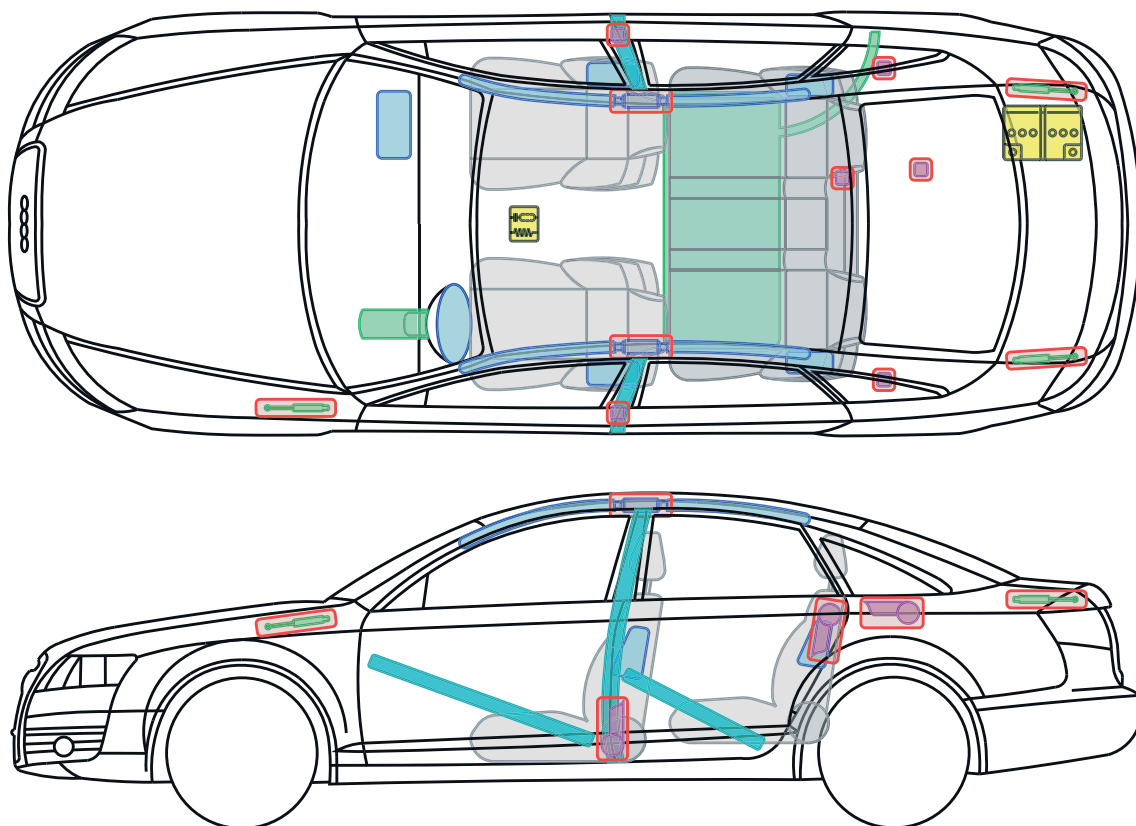

Legenda

	airbag		výztuha karoserie		řídící jednotka
	vyvíječ plynu		ochrana při převrácení		akumulátor
	předepínač bezpečnostního pásu		plynová vzpěra		palivová nádrž

Tento dokument podléhá autorským právům společnosti AUDI AG Ingolstadt. Jakékoli rozmnožování, šíření, ukládání, odevzdávání, vysílání, resp. předávání obsahu je bez písemného povolení společnosti Audi AG výslovně zakázáno.





▶ Audi A6 / S6 / RS6

2008 – 2011

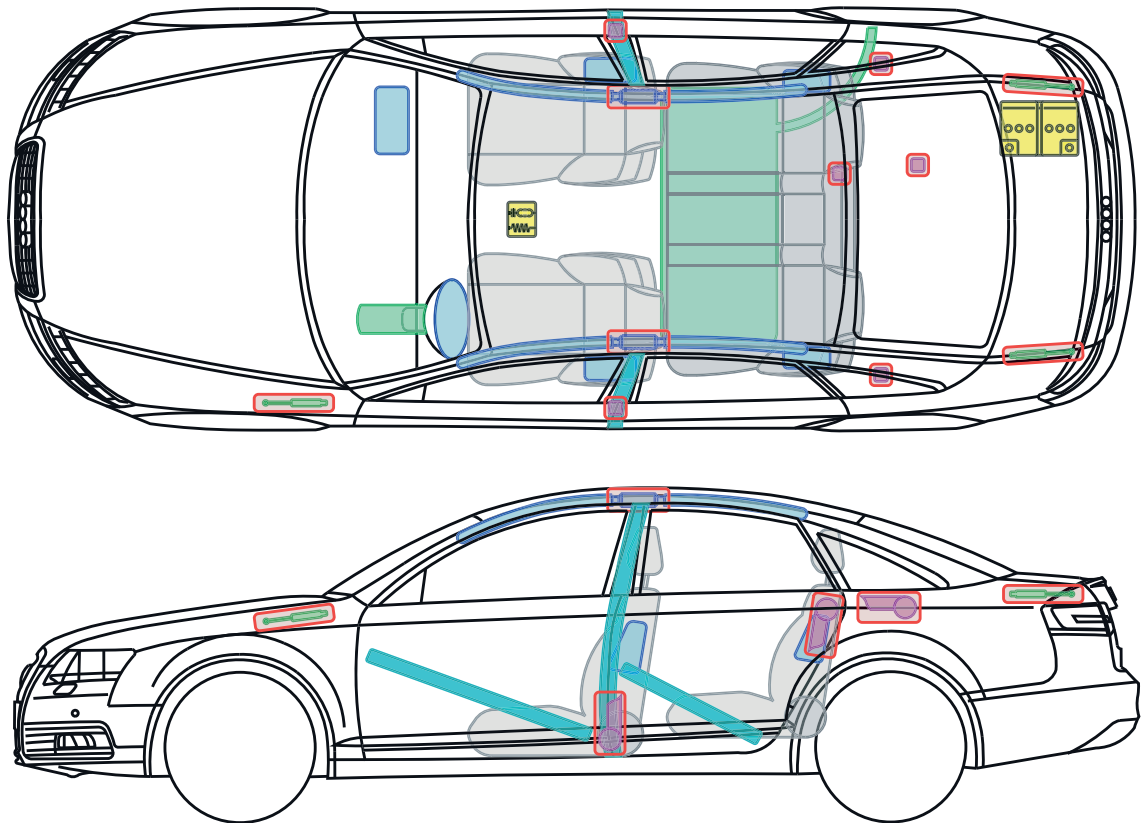

Legenda

	airbag		výztuha karoserie		řídící jednotka
	vyvíječ plynu		ochrana při převrácení		akumulátor
	předepínač bezpečnostního pásu		plynová vzpěra		palivová nádrž

Tento dokument podléhá autorským právům společnosti AUDI AG Ingolstadt. Jakékoli rozmnožování, šíření, ukládání, odevzdávání, vysílání, resp. předávání obsahu je bez písemného povolení společnosti Audi AG výslovně zakázáno.





▶ Audi A6 / S6 / RS6 Avant

2004 – 2012

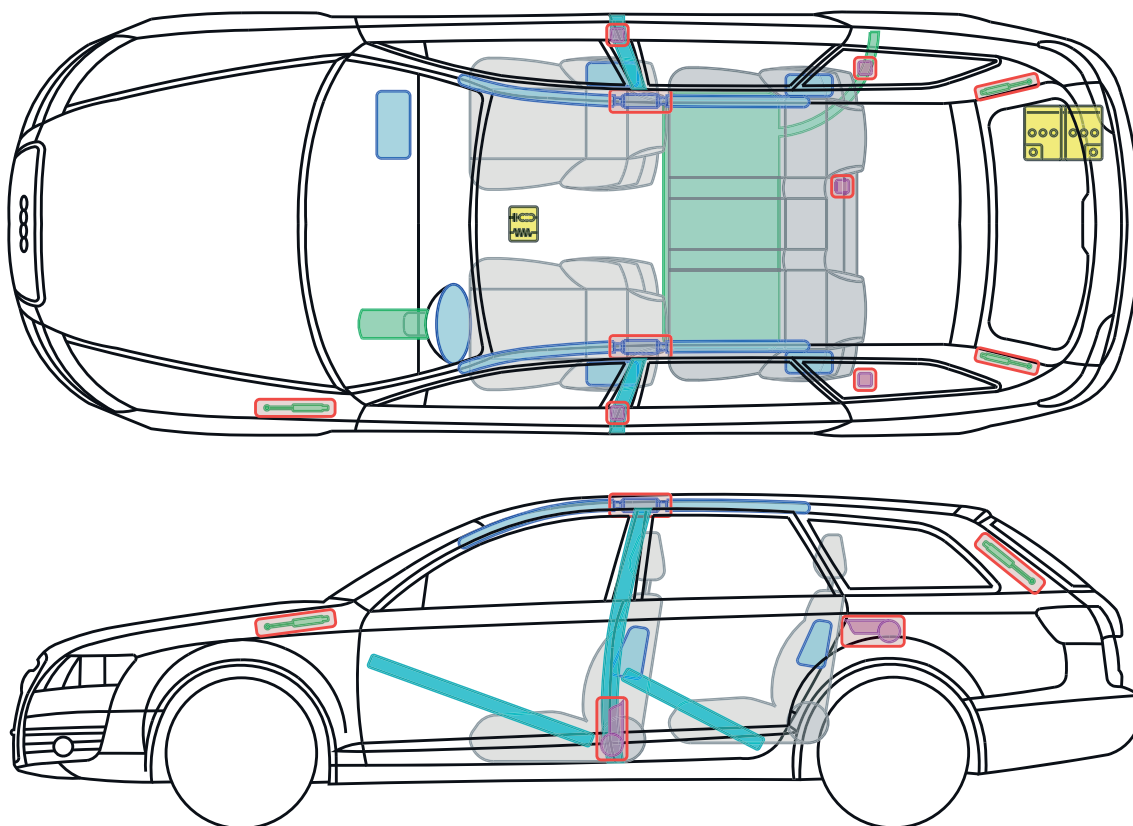

Legenda

	airbag		výztuha karoserie		řídící jednotka
	vyvíječ plynu		ochrana při převrácení		akumulátor
	předepínač bezpečnostního pásu		plynová vzpěra		palivová nádrž

Tento dokument podléhá autorským právům společnosti AUDI AG Ingolstadt. Jakékoli rozmnožování, šíření, ukládání, odevzdávání, vysílání, resp. předávání obsahu je bez písemného povolení společnosti Audi AG výslovně zakázáno.





▶ Audi A6 allroad

2006 – 2012

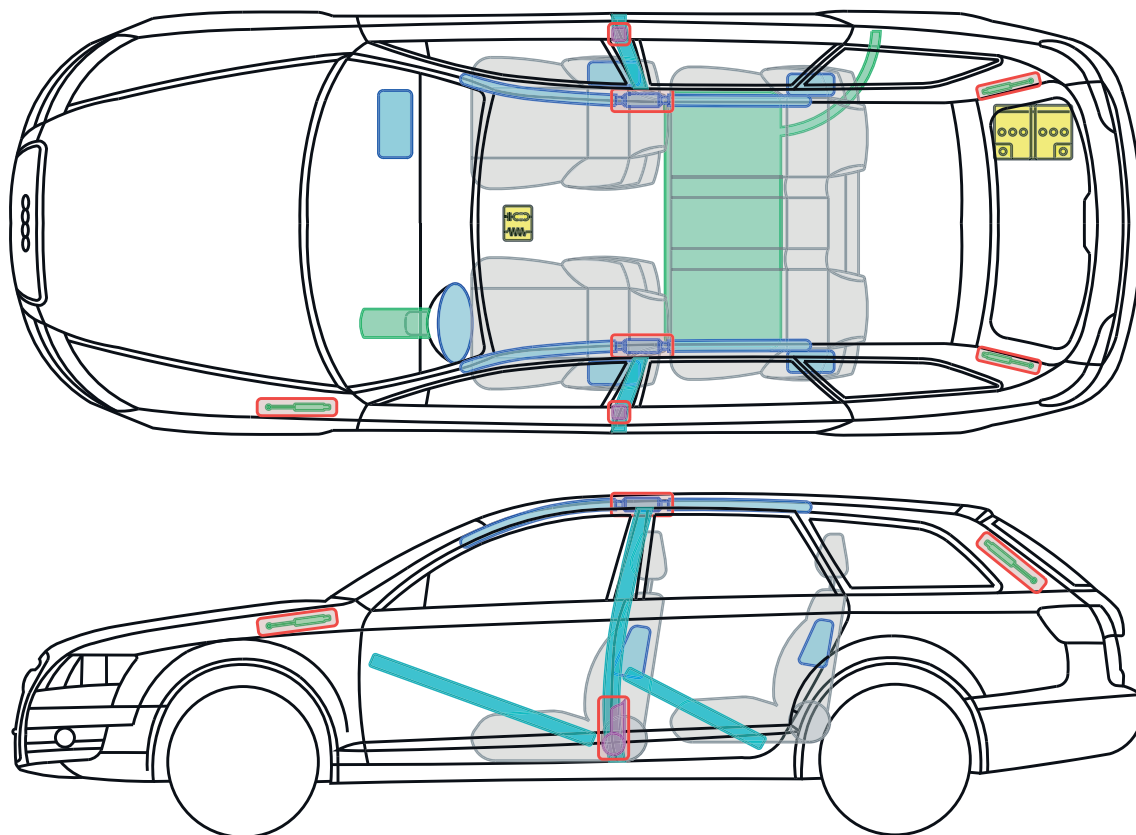

Legenda

	airbag		výztuha karoserie		řídící jednotka
	vyvíječ plynu		ochrana při převrácení		akumulátor
	předepínač bezpečnostního pásu		plynová vzepěra		palivová nádrž

Tento dokument podléhá autorským právům společnosti AUDI AG Ingolstadt. Jakékoli rozmnožování, šíření, ukládání, odevzdávání, vysílání, resp. předávání obsahu je bez písemného povolení společnosti Audi AG výslovně zakázáno.





▶ Audi A6 / S6

od roku 2011

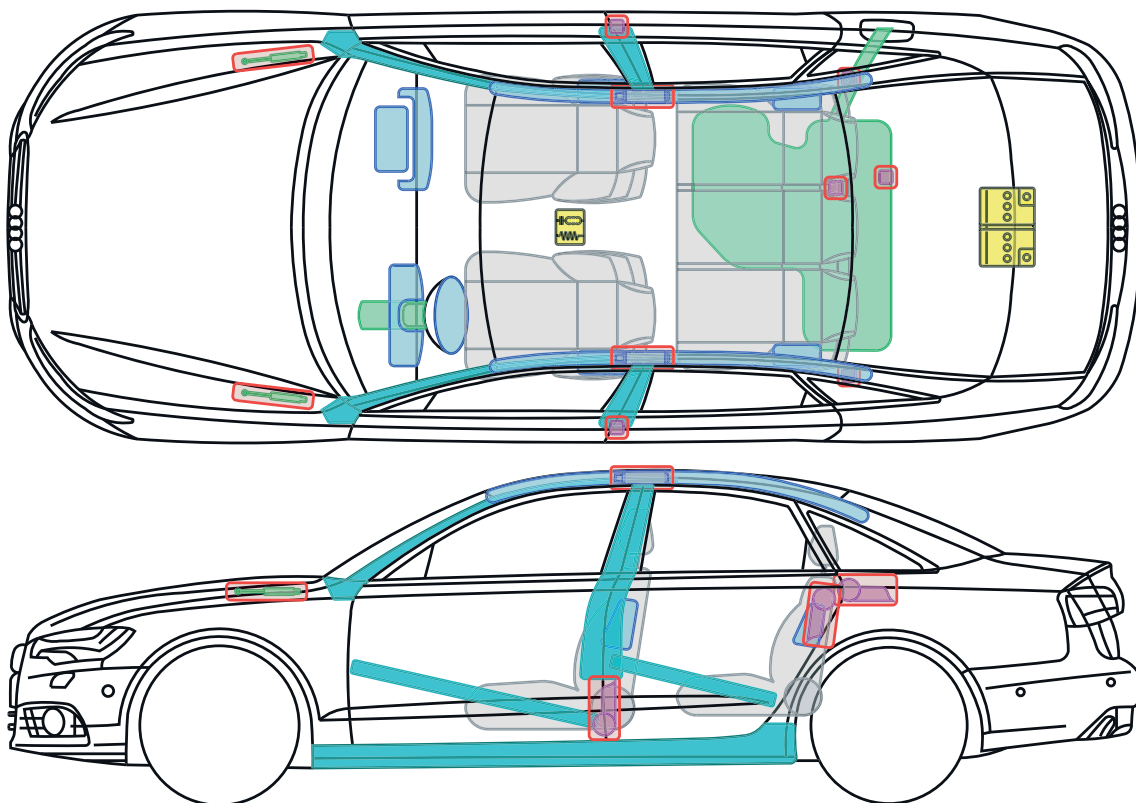

Legenda

	airbag		výztuha karoserie		řídící jednotka
	vyvíječ plynu		ochrana při převrácení		akumulátor
	předepínač bezpečnostního pásu		plynová vzpěra		palivová nádrž

Tento dokument podléhá autorským právům společnosti AUDI AG Ingolstadt. Jakékoli rozmnožování, šíření, ukládání, odevzdávání, vysílání, resp. předávání obsahu je bez písemného povolení společnosti Audi AG výslovně zakázáno.





▶ Audi A6 / S6 / RS6 Avant

od roku 2011

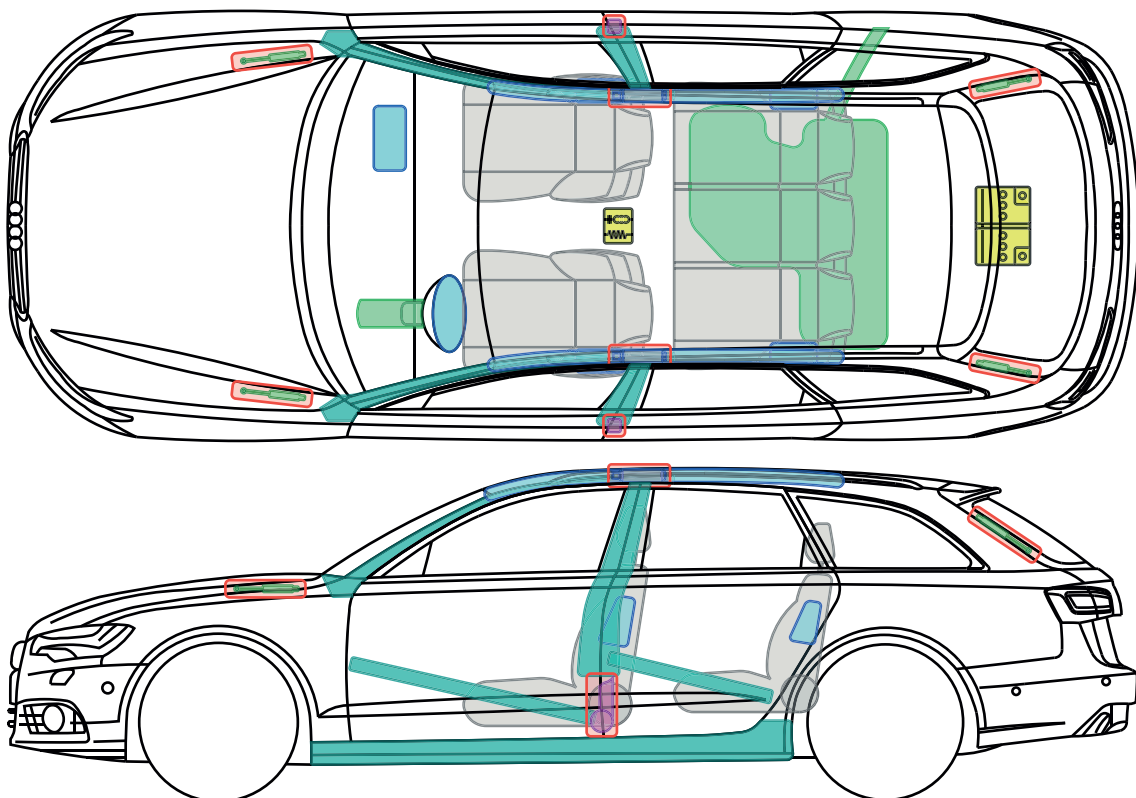

Legenda

	airbag		výztuha karoserie		řídící jednotka
	vyvíječ plynu		ochrana při převrácení		akumulátor
	předepínač bezpečnostního pásu		plynová vzpěra		palivová nádrž

Tento dokument podléhá autorským právům společnosti AUDI AG Ingolstadt. Jakékoli rozmnožování, šíření, ukládání, odevzdávání, vysílání, resp. předávání obsahu je bez písemného povolení společnosti Audi AG výslovně zakázáno.





▶ Audi A6 allroad

od roku 2012

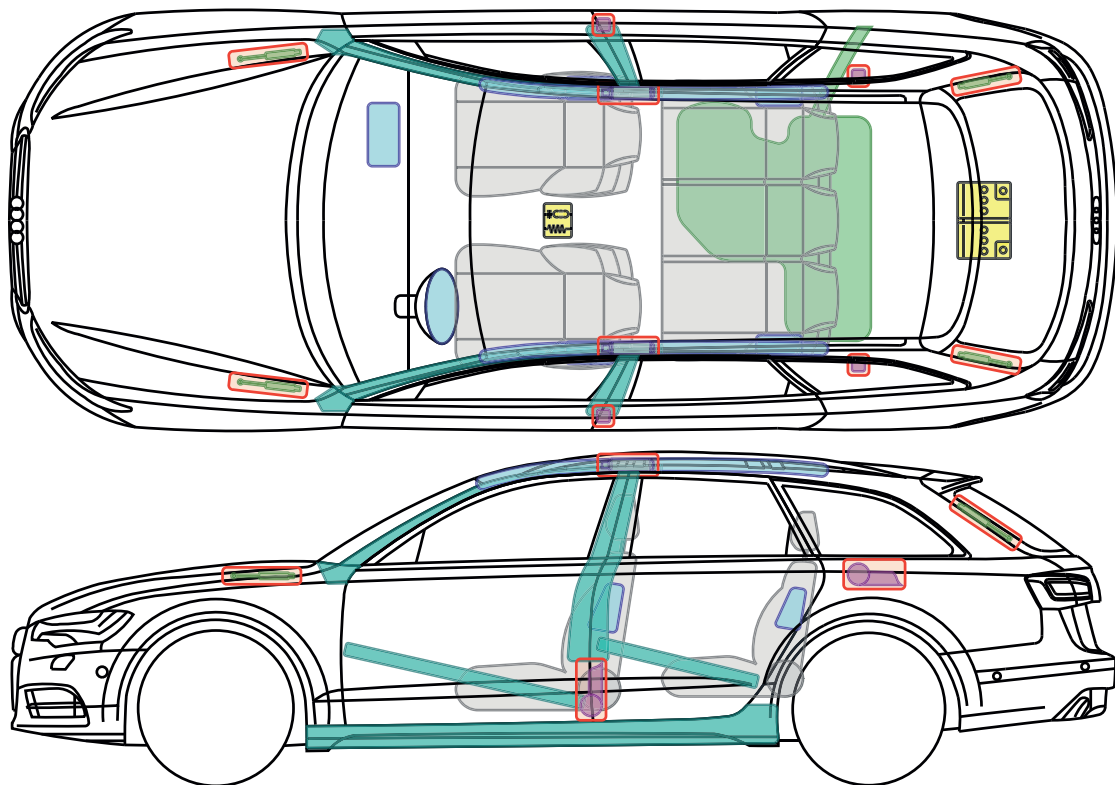

Legenda

	airbag		výztuha karoserie		řídící jednotka
	vyvíječ plynu		ochrana při převrácení		akumulátor
	předepínač bezpečnostního pásu		plynová vzpěra		palivová nádrž

Tento dokument podléhá autorským právům společnosti AUDI AG Ingolstadt. Jakékoli rozmnožování, šíření, ukládání, odevzdávání, vysílání, resp. předávání obsahu je bez písemného povolení společnosti Audi AG výslovně zakázáno.





▶ Audi A6 hybrid

od roku 2012

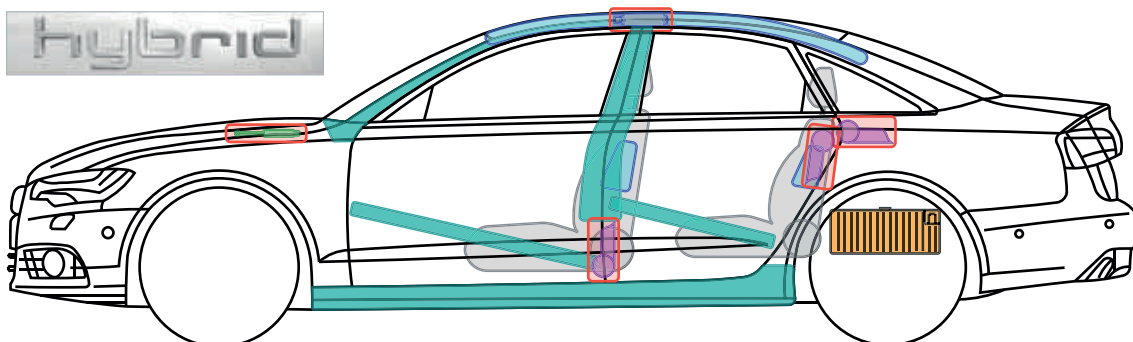
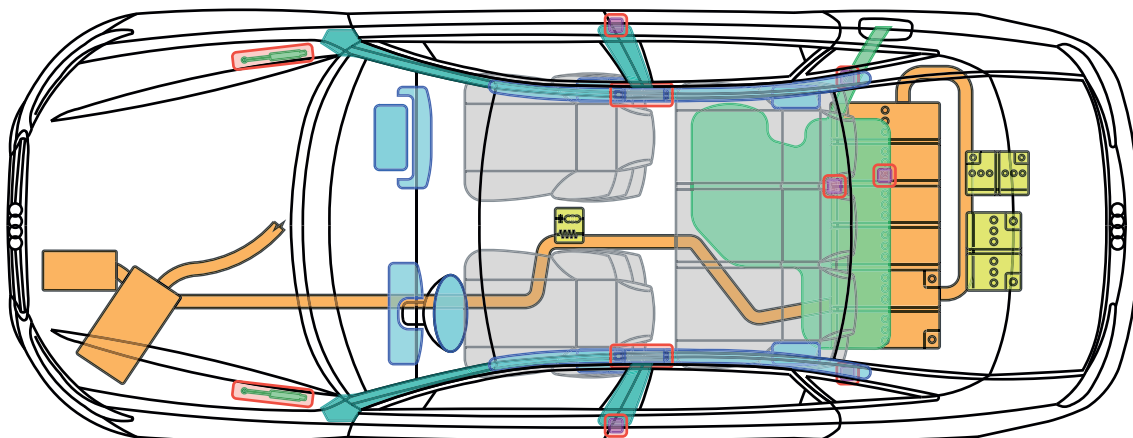

Legenda

	airbag		výztuha karoserie		řídící jednotka		vysokonapěťový akumulátor
	vyvěječ plynu		ochrana při převrácení		12voltageový akumulátor		vysokonapěťový kabel/komponent
	předepínač bezpečnostního pásu		plynová vzpěra		palivová nádrž		

Tento dokument podléhá autorským právům společnosti AUDI AG Ingolstadt. Jakékoli rozmnožování, šíření, ukládání, odevzdávání, vysílání, resp. předávání obsahu je bez písemného povolení společnosti Audi AG výslovně zakázáno.



▶ Audi A6 hybrid

od roku 2012

Charakteristické identifikační znaky

Audi A6 hybrid lze identifikovat podle nápisu hybrid a oranžových kabelů (např. v motorovém prostoru).

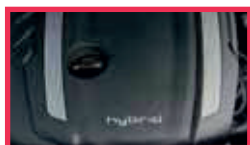

motorový prostor

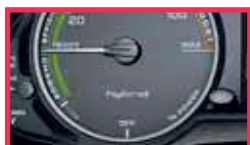

panel přístrojů

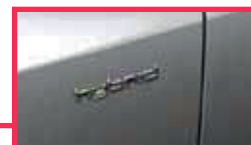

blatník



prahová lišta

Pokyny pro případ zásahu

! V případě nehod s odpálením pyrotechnických předepínačů bezpečnostních pásů nebo airbagů se vysokonapěťový systém automaticky deaktivuje.

Při nehodách s odpálenými / neodpálenými airbagy

- ▶ znehybnit vozidlo, přitáhnout parkovací brzdu
- ▶ vypnout zapalování
- ▶ odpojit minus pól 12voltového akumulátoru

! Elektrický agregát je nehučný!

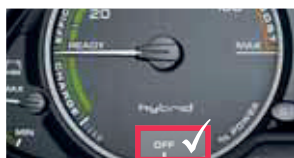

Provozní připravenost popřípadě nelze rozpoznat podle provozního zvuku, protože elektrický agregát je nehučný. Pokud není velký ručičkový ukazatel v panelu přístrojů (powermeter) v poloze „OFF“ (např. je v poloze „READY“), je třeba počítat s možností provozu elektrického agregátu nebo také automatického spuštění spalovacího motoru.

Vypnutí zapalování

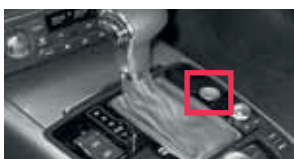

Při zapnutém zapalování:

Bez použití pedálu brzdy stiskněte tlačítko START ENGINE STOP.



Nebezpečí poranění: Pokud je při stisknutí tlačítka START ENGINE STOP sešlápnut pedál brzd, spustí se motor!



► Audi A6 hybrid

od roku 2012

Odpojení minus pólu 12voltových akumulátorů

Možnost A:

V místech šipkami označených závitových spojů uvolněte nákladovou podlahu (šroubovák je umístěn ve schránce s palubním nářadím). Odpojte kostřicí kabely obou 12voltových akumulátorů (obrázek vpravo).

Možnost B:

V místě označeném na obrázku vypáčte pomocí páčidla nákladovou podlahu, nadzdvihněte nákladovou podlahu směrem nahoru. Odpojte kostřicí kabely obou 12voltových akumulátorů (obrázek vpravo).

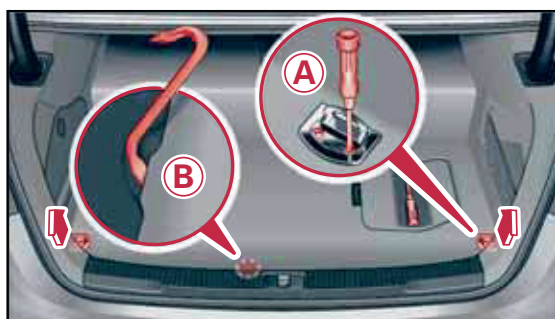

Označení vysokonapěťových komponentů

Označení vysokonapěťového akumulátoru



Vysokonapěťový akumulátor se nachází pod nákladovou podlahou zavazadlového prostoru.

Jedná se zde o lithium-iontový akumulátor.

Označení zbývajících vysokonapěťových konstrukčních dílů



Všechny vysokonapěťové kabely a vysokonapěťové konektorové spoje jsou opatřeny oranžově zbarvenou izolací! Tyto oblasti se nesmějí rozpojovat nebo poškodit.



▶ Audi A7 / S7 / RS7 Sportback

od roku 2010

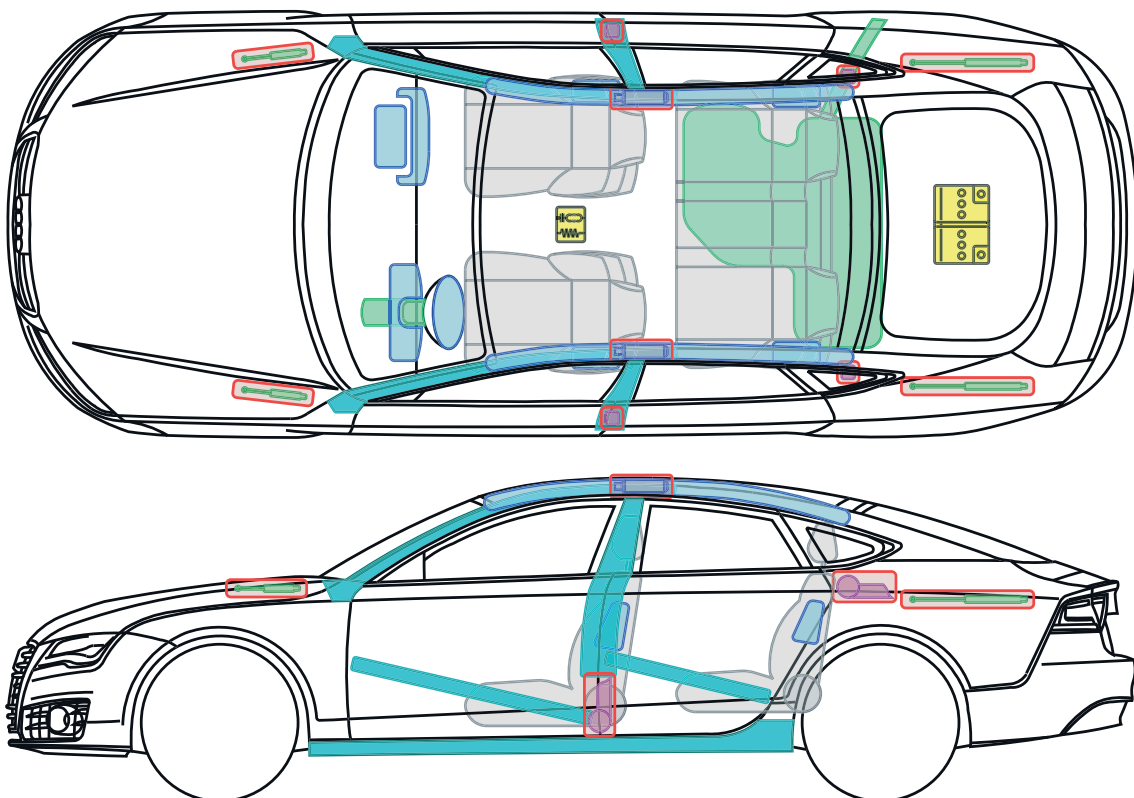

Legenda

	airbag		výztuha karoserie		řídící jednotka
	vyvíječ plynu		ochrana při převrácení		akumulátor
	předepínač bezpečnostního pásu		plynová vzpěra		palivová nádrž

Tento dokument podléhá autorským právům společnosti AUDI AG Ingolstadt. Jakékoli rozmnožování, šíření, ukládání, odevzdávání, vysílání, resp. předávání obsahu je bez písemného povolení společnosti Audi AG výslovně zakázáno.





▶ Audi A8 / S8

1994 – 2002

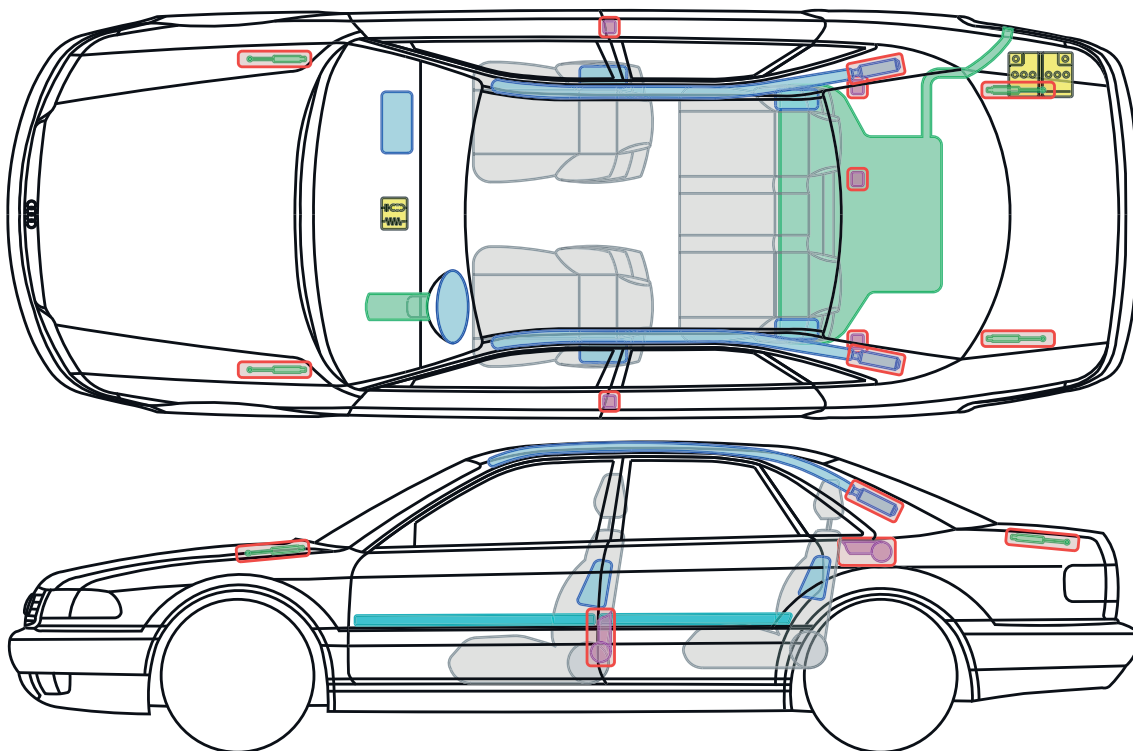

Legenda

	airbag		výztuha karoserie		řídící jednotka
	vyvíječ plynu		ochrana při převrácení		akumulátor
	předepínač bezpečnostního pásu		plynová vzpěra		palivová nádrž

Tento dokument podléhá autorským právům společnosti AUDI AG Ingolstadt. Jakékoli rozmnožování, šíření, ukládání, odevzdávání, vysílání, resp. předávání obsahu je bez písemného povolení společnosti Audi AG výslovně zakázáno.





▶ Audi A8 / S8

2002 – 2010

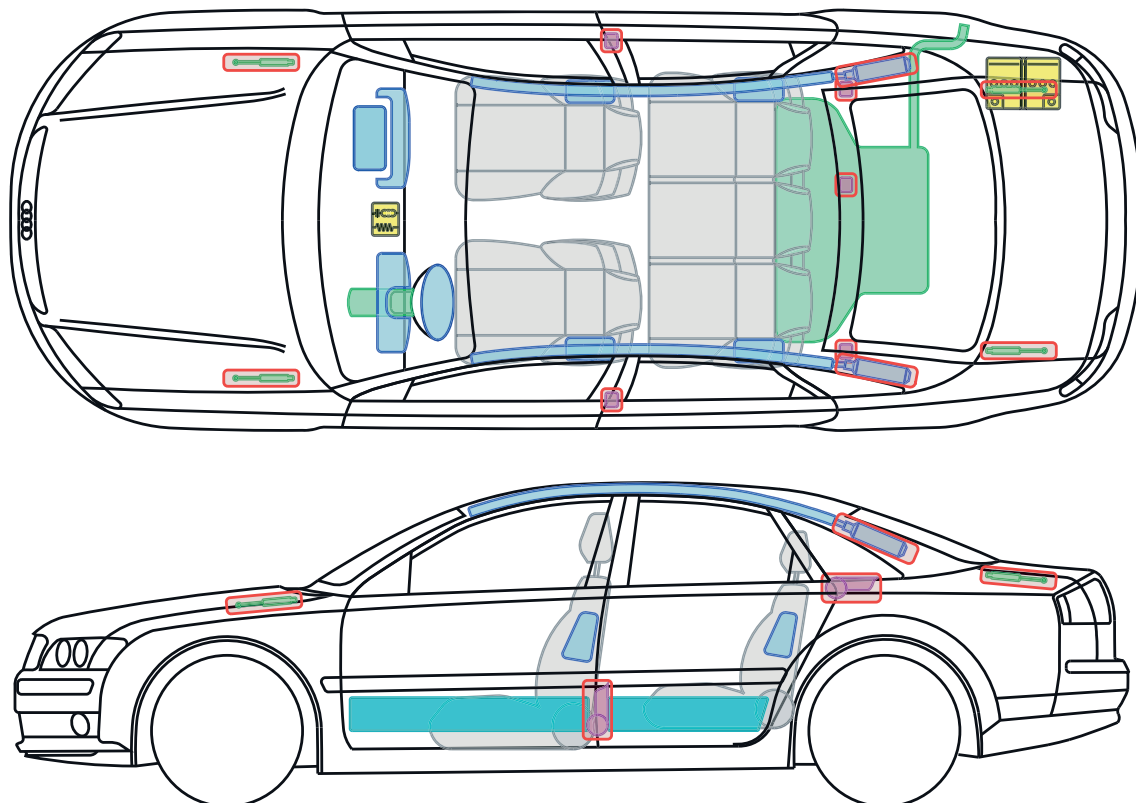

Legenda

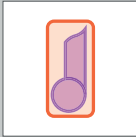
	airbag		výztuha karoserie		řídící jednotka
	vyvíječ plynu		ochrana při převrácení		akumulátor
	předepínač bezpečnostního pásu		plynová vzpěra		palivová nádrž

Tento dokument podléhá autorským právům společnosti AUDI AG Ingolstadt. Jakékoli rozmnožování, šíření, ukládání, odevzdávání, vysílání, resp. předávání obsahu je bez písemného povolení společnosti Audi AG výslovně zakázáno.





▶ Audi A8 / S8

2010 –2017

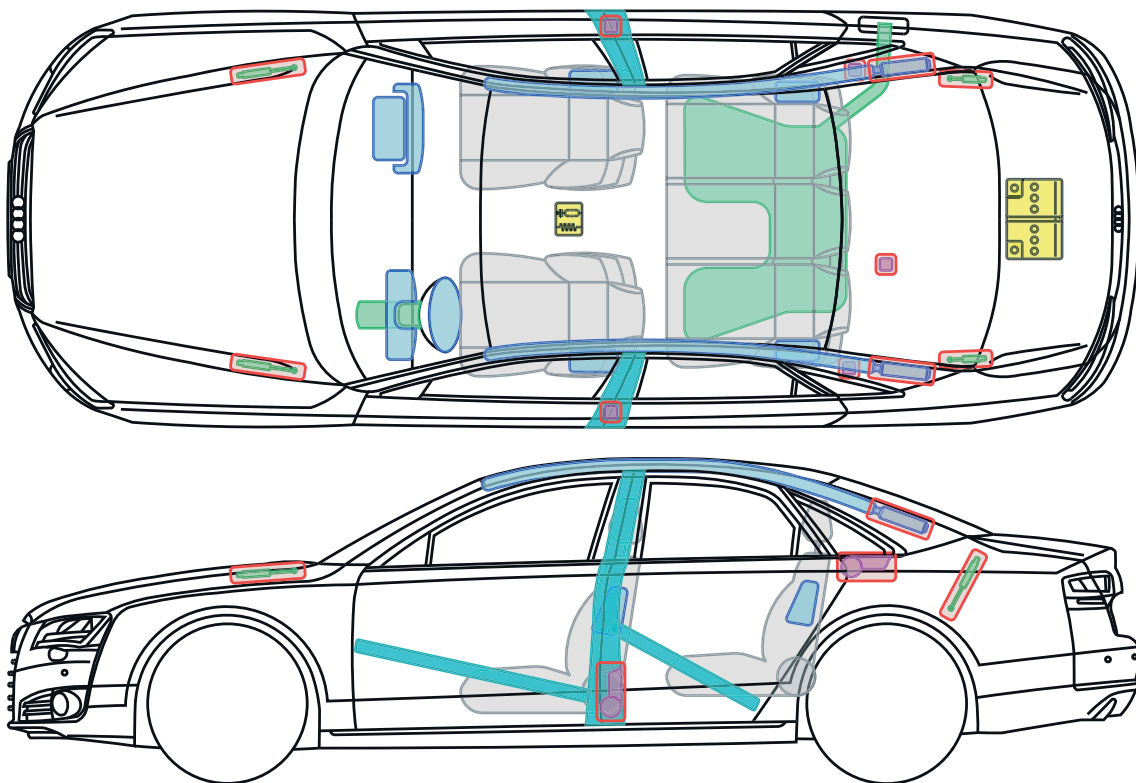

Legenda

	airbag		výztuha karoserie		řídící jednotka
	vyvíječ plynu		ochrana při převrácení		akumulátor
	předepínač bezpečnostního pásu		plynová vzpěra		palivová nádrž

Tento dokument podléhá autorským právům společnosti AUDI AG Ingolstadt. Jakékoli rozmnožování, šíření, ukládání, odevzdávání, vysílání, resp. předávání obsahu je bez písemného povolení společnosti Audi AG výslovně zakázáno.





▶ Audi A8

od roku 2017

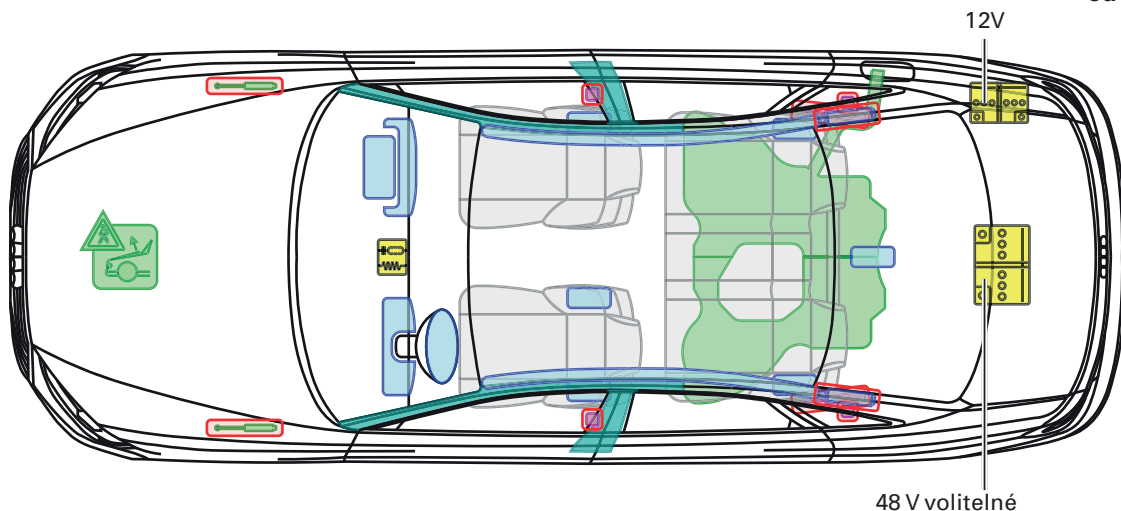

⚠ Pozor 48 V: nebezpečí vzniku elektrického oblouku. Před odpojením 48 V baterie vypněte zapalování!

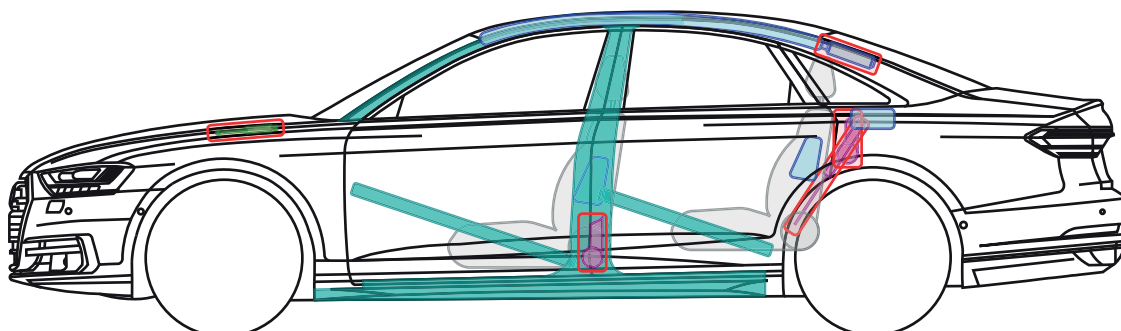

Legenda

	airbag		výztuha karoserie		řídící jednotka		systém ochrany chodců
	vyvěječ plynu		ochrana při převrácení		12voltový akumulátor		48voltový obvod
	předepínač bezpečnostního pásu		plynová vzpěra		palivová nádrž		

Tento dokument podléhá autorským právům společnosti AUDI AG Ingolstadt. Jakékoli rozmnožování, šíření, ukládání, odevzdávání, vysílání, resp. předávání obsahu je bez písemného povolení společnosti Audi AG výslovně zakázáno.

Audi A8

od 2017

12 V baterie

- sejměte kryt baterie
- odpojte záporný pól 12V baterie



48 V obvod

! Při nehodě s aktivací Airbagu se 48 V síť automaticky deaktivuje.

Ve všech ostatních případech je nutné k deaktivaci elektrického obvodu odpojit jak 12V baterii, tak také 48 V baterii. Platí, že

! Před odpojením 48 V baterie vypněte zapalování!

1. Vytáhněte podlahu ze zavazadlového prostoru
2. Vydejte rezervní kolo a nářadí
3. Vyměňte vložku rezervního kola dle vyobrazení

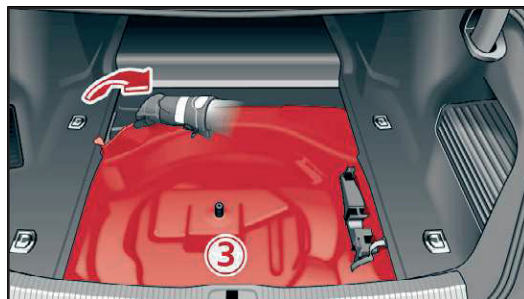

4. Odstraňte plastový kryt 48 V baterie pomocí šroubováku
5. Vytáhněte komunikační konektor
6. Odstraňte kryt pravého pólu a odšroubujte mínus pól (hnědý kabel)

! POZOR! Nebezpečí vzniku elektrického oblouku!

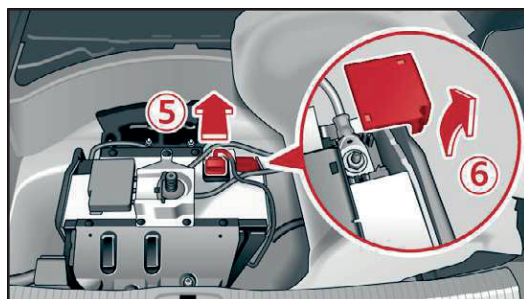
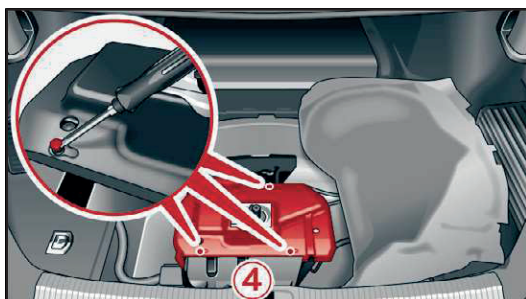



▶ Audi A8 hybrid

2012– 2017

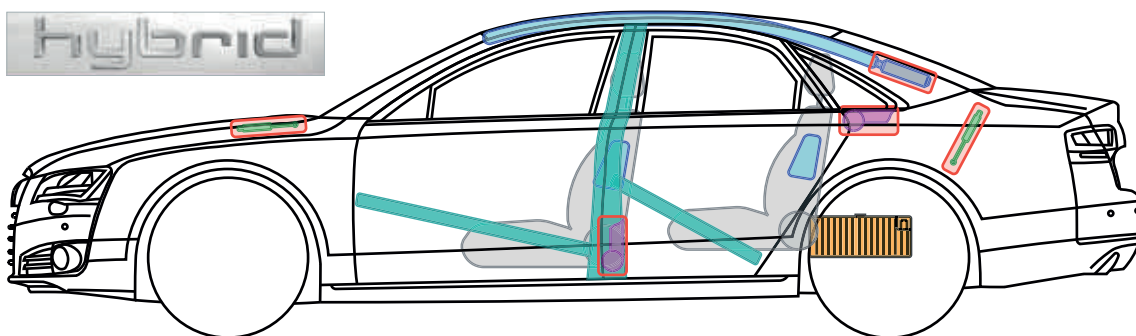
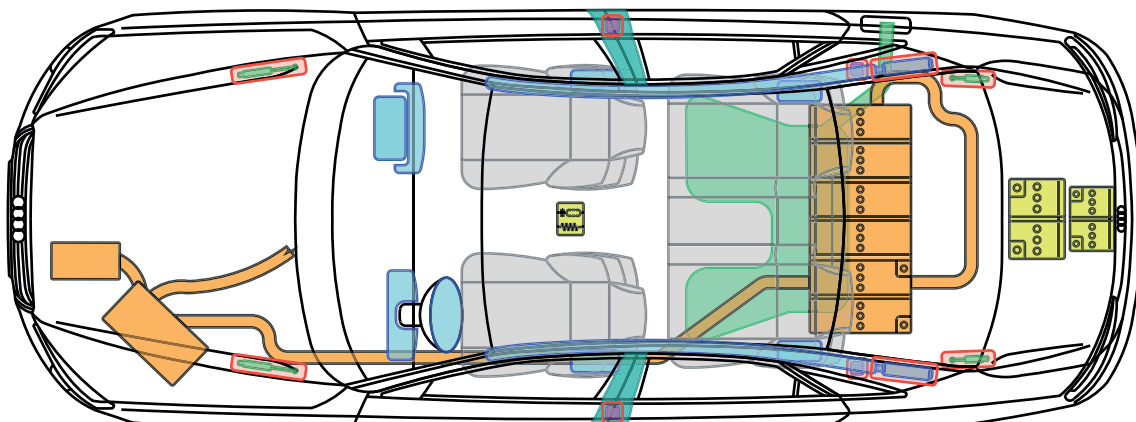

Legenda

	airbag		výztuha karoserie		řídící jednotka		vysokonapěťový akumulátor
	vyvíječ plynu		ochrana při převrácení		12vol- tový akumulátor		vysokonapěťový kabel/ komponent
	předepínač bezpečnostního pásu		plynová vzpěra		palivová nádrž		

Tento dokument podléhá autorským právům společnosti AUDI AG Ingolstadt. Jakékoli rozmnožování, šíření, ukládání, odevzdávání, vysílání, resp. předávání obsahu je bez písemného povolení společnosti Audi AG výslovně zakázáno.



▶ Audi A8 hybrid

od roku 2012

Charakteristické identifikační znaky

Audi A8 hybrid lze identifikovat podle nápisu hybrid a oranžových kabelů (např. v motorovém prostoru).

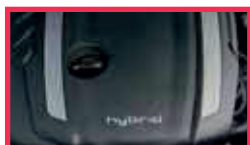

motorový prostor

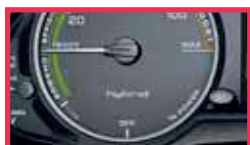

panel přístrojů

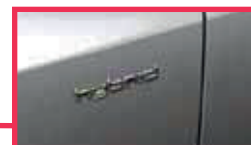
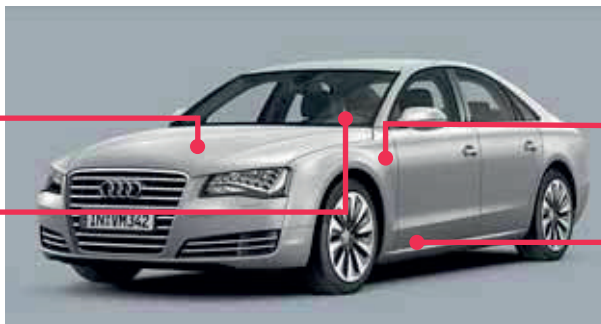

blatník



prahová lišta

Pokyny pro případ zásahu

! V případě nehod s odpálením pyrotechnických předepínačů bezpečnostních pásů nebo airbagů se vysokonapěťový systém automaticky deaktivuje.

Při nehodách s odpálenými / neodpálenými airbagy

- ▶ znehybnit vozidlo, přitáhnout parkovací brzdu
- ▶ vypnout zapalování
- ▶ odpojit minus pól 12voltového akumulátoru

! Elektrický agregát je nehučný!

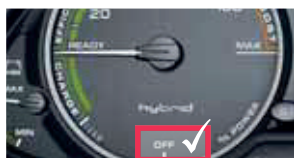

Provozní připravenost popřípadě nelze rozpoznat podle provozního zvuku, protože elektrický agregát je nehučný. Pokud není velký ručičkový ukazatel v panelu přístrojů (powermeter) v poloze „OFF“ (např. je v poloze „READY“), je třeba počítat s možností provozu elektrického agregátu nebo také automatického spuštění spalovacího motoru.

Vypnutí zapalování



Při zapnutém zapalování:

Bez použití pedálu brzdy stiskněte tlačítko START ENGINE STOP.



Nebezpečí poranění: Pokud je při stisknutí tlačítka START ENGINE STOP sešlápnut pedál brzd, spustí se motor!



▶ Audi A8 hybrid

od roku 2012

Odpojení minus pólu 12voltových akumulátorů

Nadzdvihněte směrem nahoru nákladovou podlahu, vyjměte vložený díl pro nářadí. Odpojte kostřičí kabely obou 12voltových akumulátorů (obrázek vpravo).

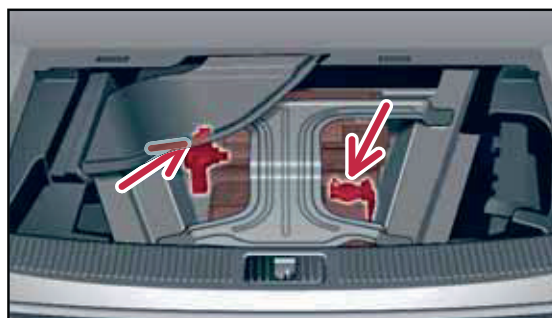
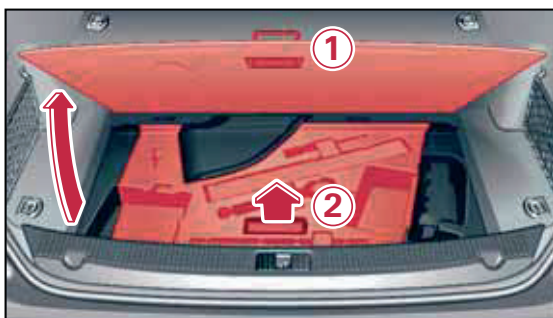

Označení vysokonapěťových komponentů

Označení vysokonapěťového akumulátoru



Vysokonapěťový akumulátor se nachází pod nákladovou podlahou zavazadlového prostoru.

Jedná se zde o lithium-iontový akumulátor.

Označení zbývajících vysokonapěťových konstrukčních dílů



Všechny vysokonapěťové kabely a vysokonapěťové konektorové spoje jsou opatřeny oranžově zbarvenou izolací! Tyto oblasti se nesmějí rozpojovat nebo poškodit.



▶ Audi Q2

od 2016

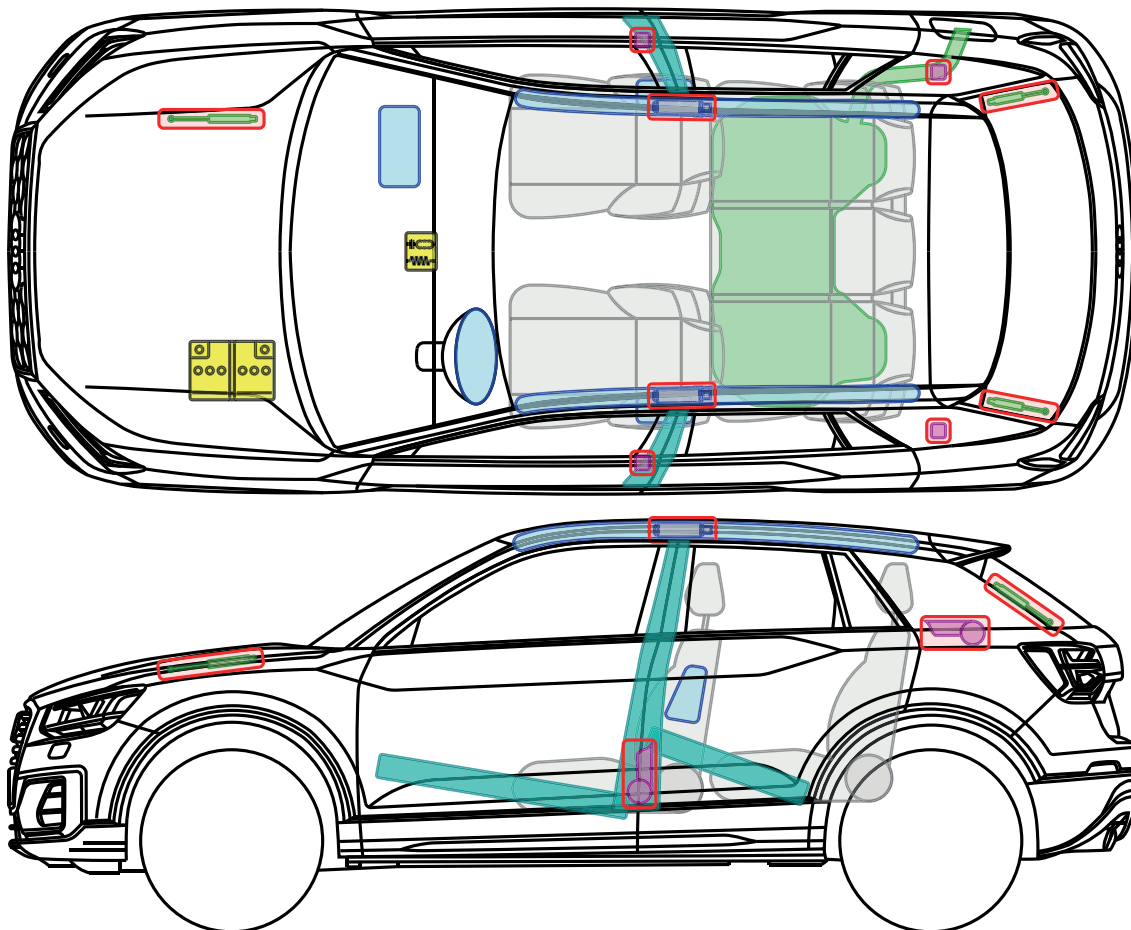

Legenda

	airbag		výztuha		řídící jednotka
	vyvíječ plynu		ochrana při převrácení		akumulátor
	předepínač bezpečnostního pásu		plynová vzpěra		palivová nádrž

Tento dokument podléhá autorským právům společnosti AUDI AG Ingolstadt. Jakékoli rozmnožování, šíření, ukládání, odevzdávání, vysílání, resp. předávání obsahu je bez písemného povolení společnosti Audi AG výslovně zakázáno.





▶ Audi Q3 / RS Q3

od roku 2011

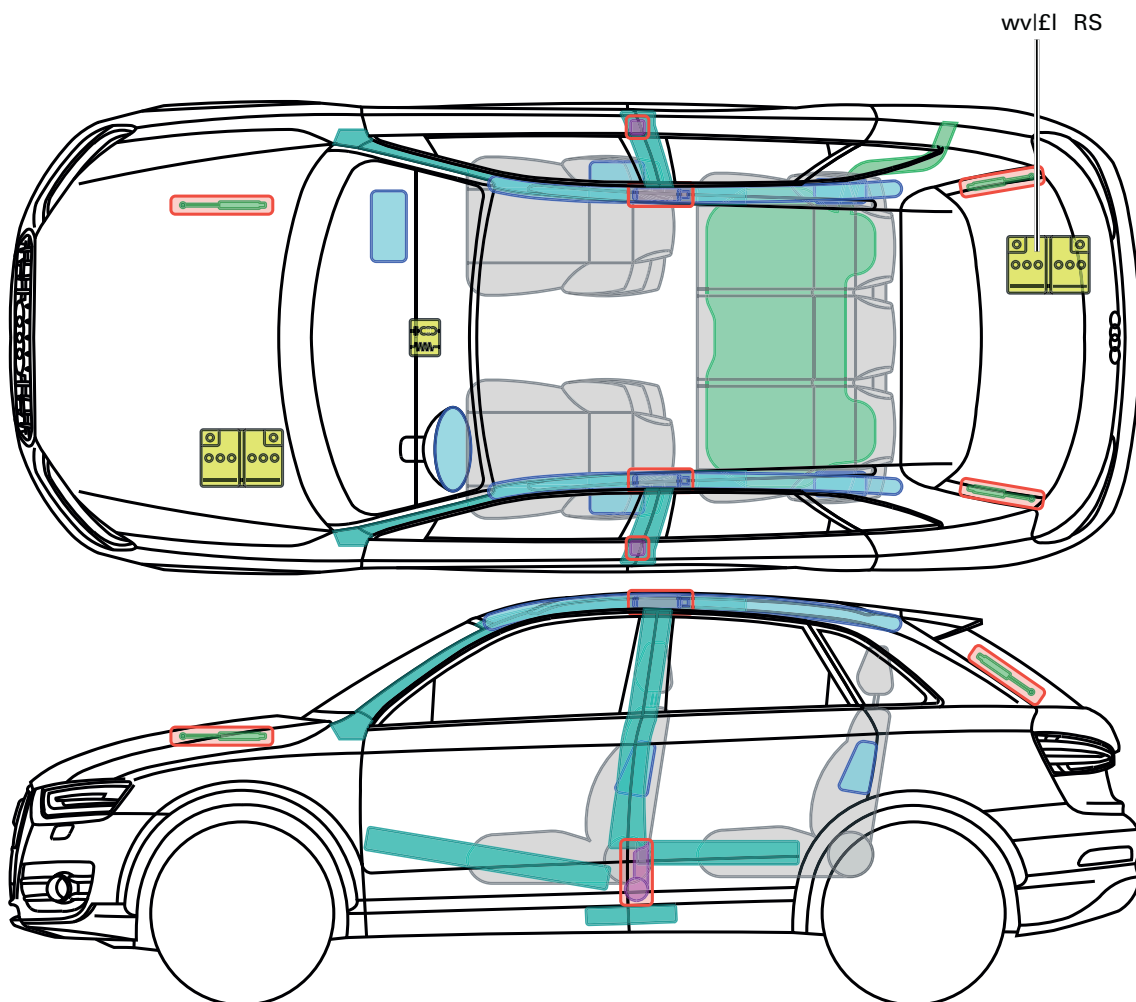

Legenda

	airbag		výztuha karoserie		řídící jednotka
	vyvíječ plynu		ochrana při převrácení		akumulátor
	předepínač bezpečnostního pásu		plynová vzpěra		palivová nádrž

Tento dokument podléhá autorským právům společnosti AUDI AG Ingolstadt. Jakékoli rozmnožování, šíření, ukládání, odevzdávání, vysílání, resp. předávání obsahu je bez písemného povolení společnosti Audi AG výslovně zakázáno.





▶ Audi Q5 / SQ5

od roku 2008

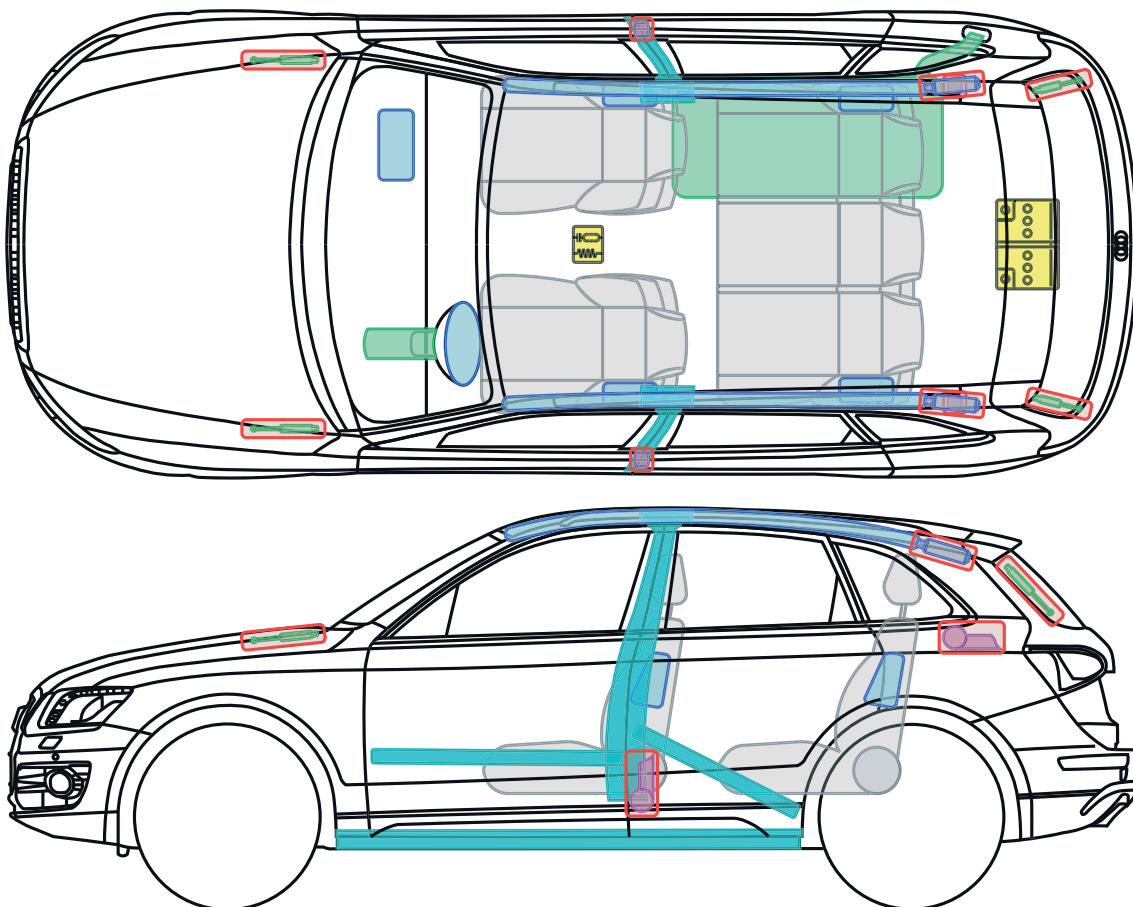

Legenda

	airbag		výztuha karoserie		řídící jednotka
	vyvíječ plynu		ochrana při převrácení		akumulátor
	předepínač bezpečnostního pásu		plynová vzpěra		palivová nádrž

Tento dokument podléhá autorským právům společnosti AUDI AG Ingolstadt. Jakékoli rozmnožování, šíření, ukládání, odevzdávání, vysílání, resp. předávání obsahu je bez písemného povolení společnosti Audi AG výslovně zakázáno.





▶ Audi Q5 / SQ5

od 2016

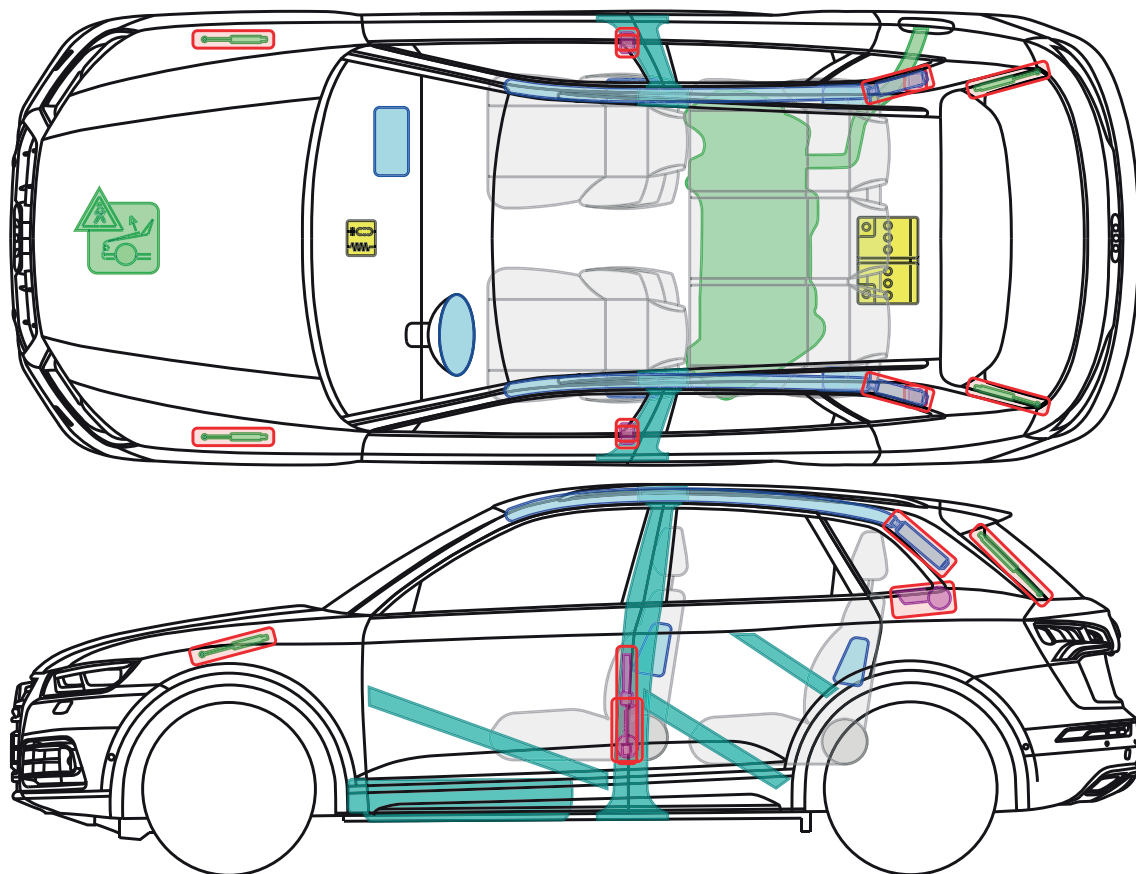

Legenda

	airbag		výztuha karoserie		řídící jednotka		systém ochrany chodců
	vyvěječ plynu		ochrana při převrácení		12voltový akumulátor		
	předepínač bezpečnostního pásu		plynová vzpěra		palivová nádrž		

Tento dokument podléhá autorským právům společnosti AUDI AG Ingolstadt. Jakékoli rozmnožování, šíření, ukládání, odevzdávání, vysílání, resp. předávání obsahu je bez písemného povolení společnosti Audi AG výslovně zakázáno.





▶ **Audi Q5 hybrid quattro**

2011 – 2016

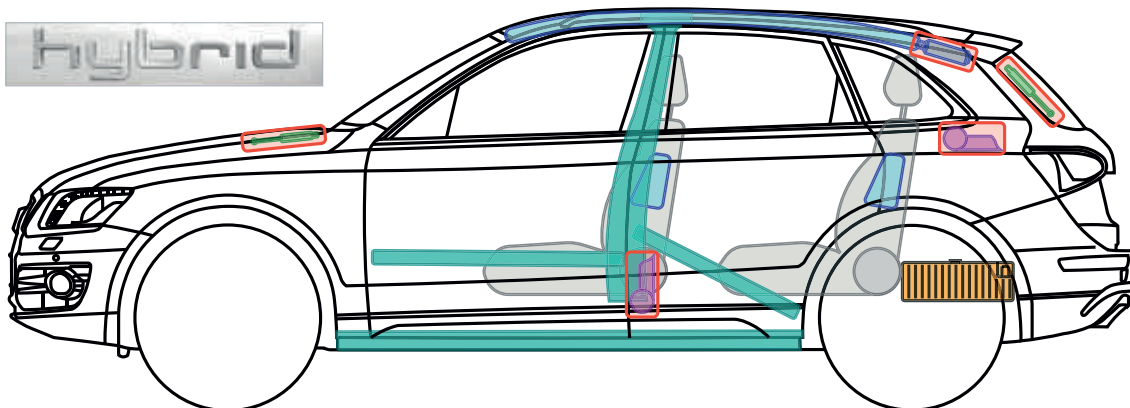
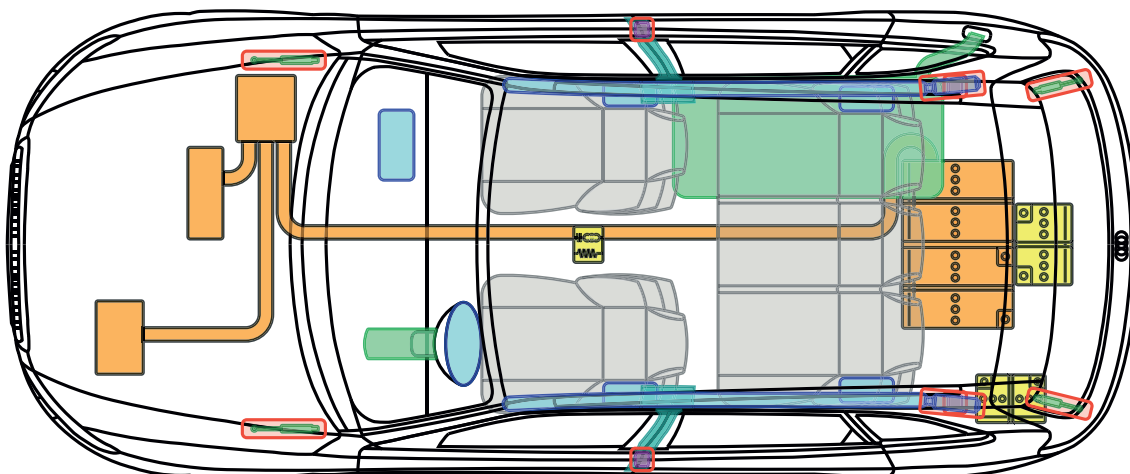

Legenda

	airbag		výztuha karoserie		řídící jednotka		vysokonapěťový akumulátor
	vyvíječ plynu		ochrana při převrácení		12voltage akumulátor		vysokonapěťový kabel/komponent
	předepínač bezpečnostního pásu		plynová vzpěra		palivová nádrž		

Tento dokument podléhá autorským právům společnosti AUDI AG Ingolstadt. Jakékoli rozmnožování, šíření, ukládání, odevzdávání, vysílání, resp. předávání obsahu je bez písemného povolení společnosti Audi AG výslovně zakázáno.



▶ Audi Q5 hybrid quattro

od roku 2011

Charakteristické identifikační znaky

Audi Q5 hybrid quattro lze identifikovat podle nápisu hybrid a oranžových kabelů.

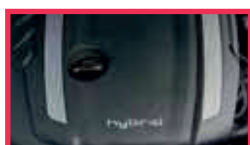

motorový prostor

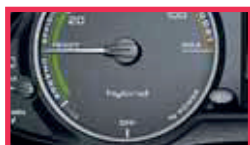

panel přístrojů

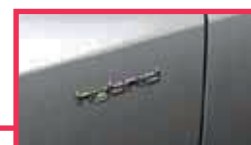

blatník



prahová lišta

Pokyny pro případ zásahu

! V případě nehod s odpálením airbagů se vysokonapěťový systém automaticky deaktivuje.

Při nehodách s odpálenými / neodpálenými airbagy

- ▶ znehybnit vozidlo, přitáhnout parkovací brzdu
- ▶ vypnout zapalování
- ▶ odpojit minus pól 12voltového akumulátoru

! Elektrický agregát je nehlukný!

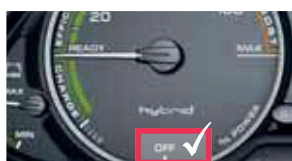

Provozní připravenost popřípadě nelze rozpoznat podle provozního zvuku, protože elektrický agregát je nehlukný. Pokud není velký ručičkový ukazatel v panelu přístrojů (powermeter) v poloze „OFF“ (např. je v poloze „READY“), je třeba počítat s možností provozu elektrického agregátu nebo také automatického spuštění spalovacího motoru.

Vypnutí zapalování



Při zapnutém zapalování a klíči ve spínací skříňce:

Bez použití pedálu brzdy vypněte zatlačením klíče do spínací skříňky zapalování. Vytáhněte klíč.



Při zapnutém zapalování a klíči mimo spínací skříňku (možnost v případě komfortního klíče):

Bez použití pedálu brzdy stiskněte tlačítko START ENGINE STOP.

Komfortní klíč umístěte pokud možno mimo dosah rádiového signálu vozidla (5 m).

! Nebezpečí poranění: Pokud je při stisknutí tlačítka START ENGINE STOP sešlápnut pedál brzdy, spustí se motor!



► Audi Q5 hybrid quattro

od roku 2011

Odpojení minus pólu 12voltových akumulátorů

Možnost A:

V místech šipkami označených závitových spojů uvolněte nákladovou podlahu (šroubovák je umístěn ve schránce s palubním nářadím). Odpojte kostřicí kabely obou 12voltových akumulátorů (obrázek vpravo).

Možnost B:

V místě označeném na obrázku vypáčte pomocí páčidla nákladovou podlahu, nadzdvihněte nákladovou podlahu směrem nahoru. Odpojte kostřicí kabely obou 12voltových akumulátorů (obrázek vpravo).

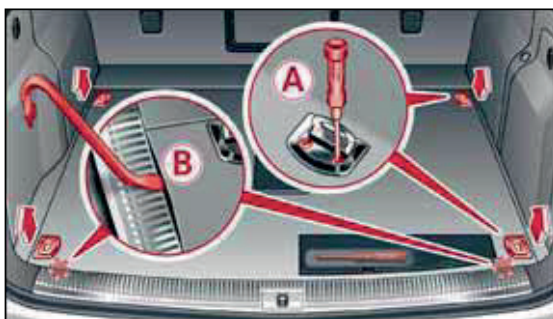

Označení vysokonapěťových komponentů

Označení vysokonapěťového akumulátoru



Vysokonapěťový akumulátor se nachází pod nákladovou podlahou zavazadlového prostoru.

Jedná se zde o lithium-iontový akumulátor.

Označení zbývajících vysokonapěťových konstrukčních dílů



Všechny vysokonapěťové kabely a vysokonapěťové konektorové spoje jsou opatřeny oranžově zbarvenou izolací! Tyto oblasti se nesmějí rozpojovat nebo poškodit.





▶ Audi Q7

2006 – 2015

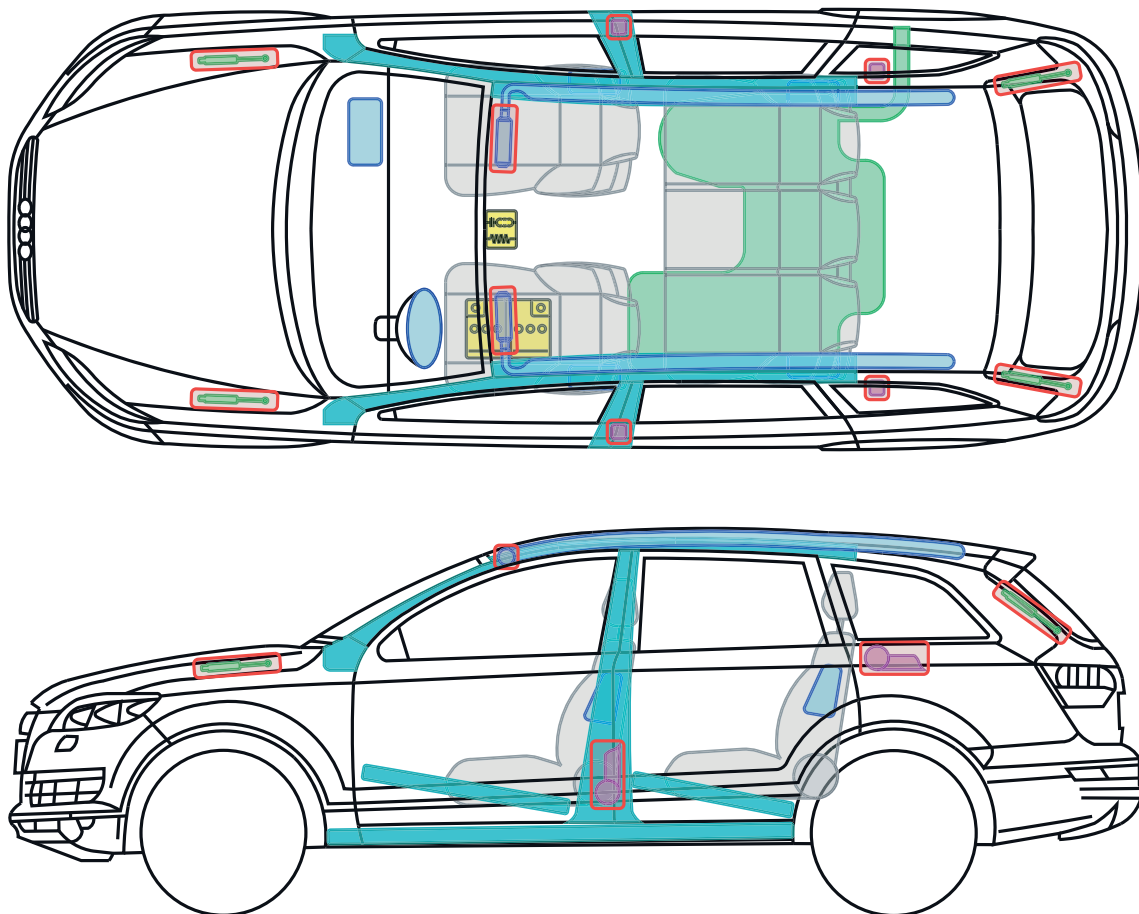

Legenda

	airbag		výztuha karoserie		řídící jednotka
	vyvíječ plynu		ochrana při převrácení		akumulátor
	předepínač bezpečnostního pásu		plynová vzpěra		palivová nádrž

Tento dokument podléhá autorským právům společnosti AUDI AG Ingolstadt. Jakékoli rozmnožování, šíření, ukládání, odevzdávání, vysílání, resp. předávání obsahu je bez písemného povolení společnosti Audi AG výslovně zakázáno.





Audi Q7

od 2015

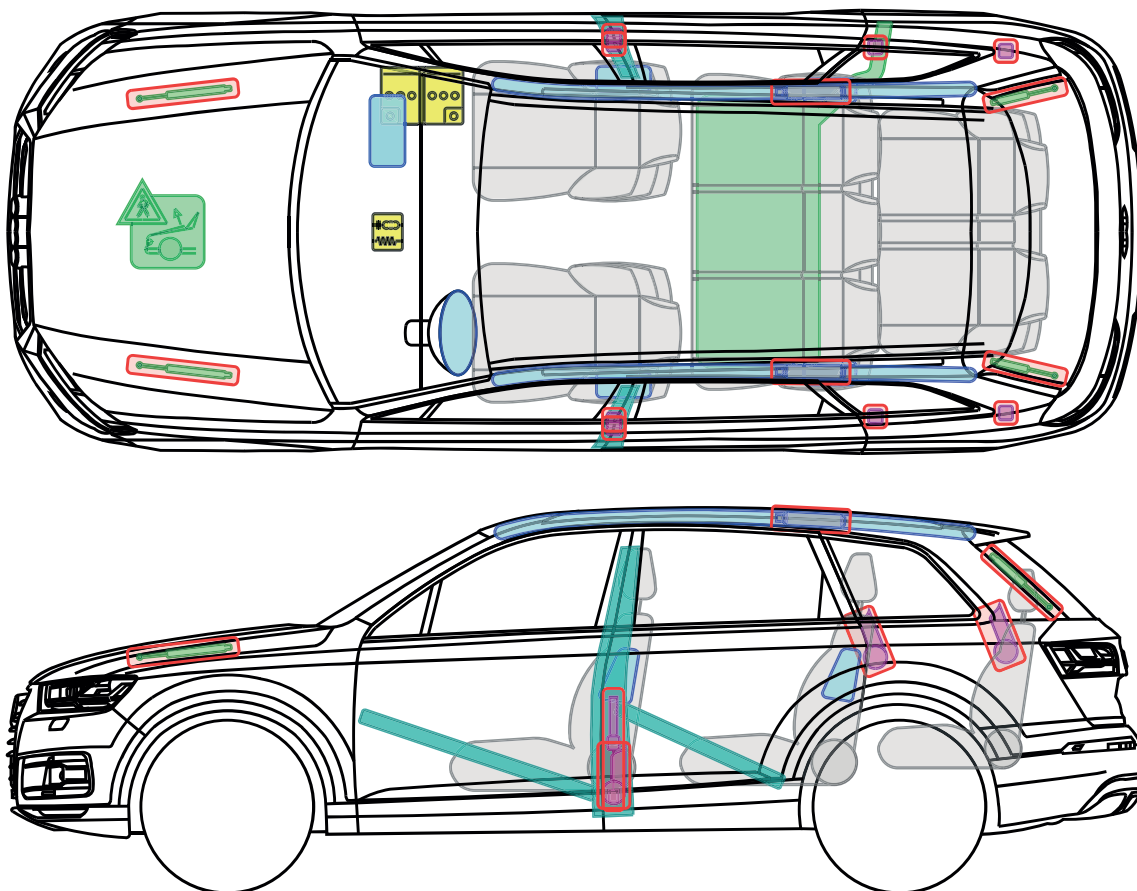

Legenda

	airbag		výztuha karoserie		řídící jednotka		systém ochrany chodců
	vyvíječ plynu		ochrana při převrácení		12voltový akumulátor		
	předepínač bezpečnostního pásu		plynová vzpěra		palivová nádrž		

Tento dokument podléhá autorským právům společnosti AUDI AG Ingolstadt. Jakékoli rozmnožování, šíření, ukládání, odevzdávání, vysílání, resp. předávání obsahu je bez písemného povolení společnosti Audi AG výslovně zakázáno.





▶ Audi Q7 / SQ7

od 2015

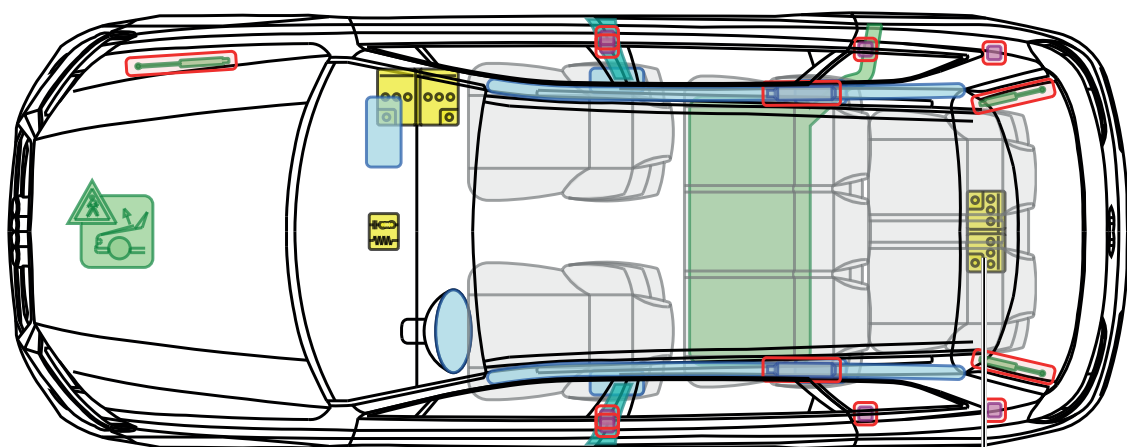

48V volitelný + SQ7



Varování 48 V: Nebezpečí vzniku elektrického obloukového výboje. Než odpojíte 48 V baterii, vypněte zapalování.

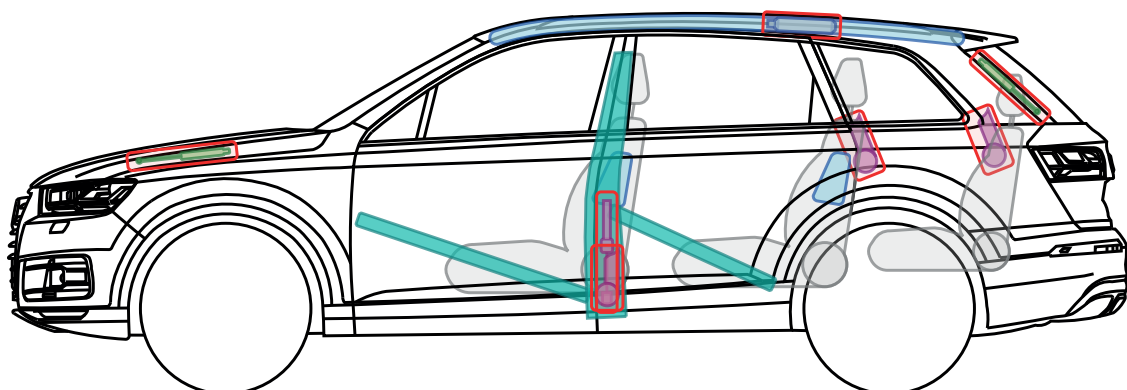

Legenda

	airbag		výztuha karoserie		řídící jednotka		systém ochrany chodců
	vyvíječ plynu		ochrana při převrácení		12voltový akumulátor		
	předepínač bezpečnostního pásu		plynová vzpěra		palivová nádrž		

Tento dokument podléhá autorským právům společnosti AUDI AG Ingolstadt. Jakékoli rozmnožování, šíření, ukládání, odevzdávání, vysílání, resp. předávání obsahu je bez písemného povolení společnosti Audi AG výslovně zakázáno.



▶ Audi Q7 e-tron

od 2015

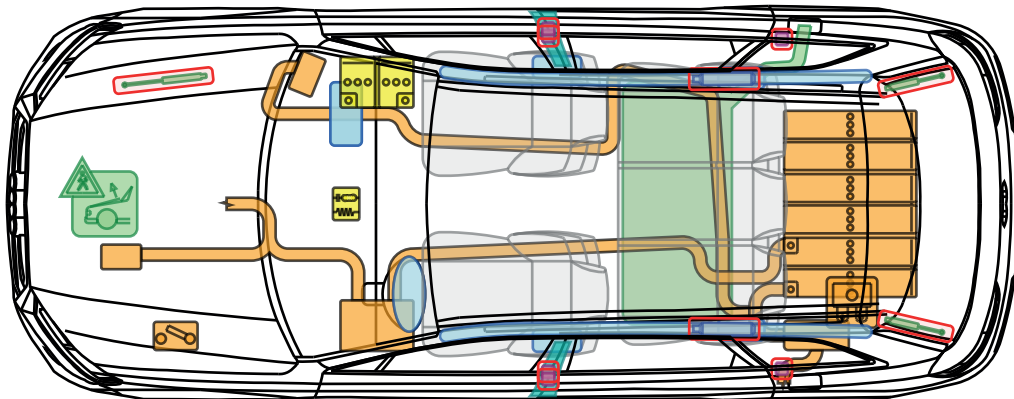

e-tron

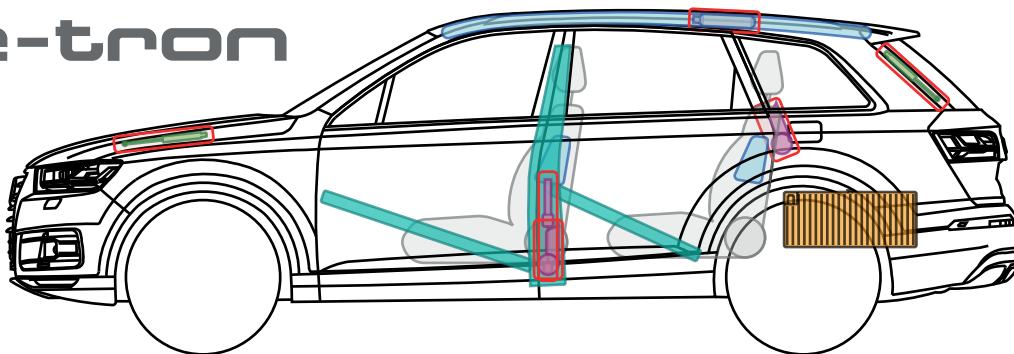

Legenda

	airbag		ochrana při převrácení		palivová nádrž		odpojovací místo vysokého napětí
	vyvíječ plynu		plynová vzpěra		vysokonapěťový akumulátor		systém ochrany chodců
	předepínač bezpečnostního pásu		řídící jednotka		vysokonapěťové kabely/komponenty		
	výztuha karoserie		12voltový akumulátor		vysokonapěťové kabely/komponenty		

Tento dokument podléhá autorským právům společnosti AUDI AG Ingolstadt. Jakékoli rozmnožování, šíření, ukládání, odevzdávání, vysílání, resp. předávání obsahu je bez písemného povolení společnosti Audi AG výslovně zakázáno.





▶ Audi Q7 e-tron

od 2015

Charakteristické vlastnosti

E-tron Q7 lze rozpoznat podle indikátoru stavu nabití, nabíjecí zásuvky a loga e-tron.

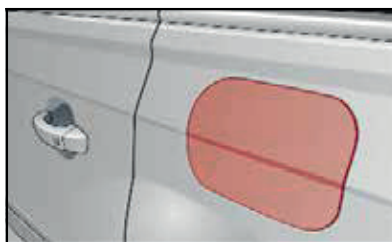

Aretace vozidla

1. Stiskněte tlačítko "P" na řadicí páce
2. Zatáhněte parkovací brzdu



Vypnutí zapalování

Stisknutím tlačítka START-ENGINE-STOP bez sešlápnutí brzdového pedálu.



⚠ Upozornění: Při stisknutí tlačítka START-Engine-STOP za současného sešlápnutí brzdového pedálu se spustí motor!

Deaktivace systému vysokého napětí (HV)

Varianta 1 - Motorový prostor je přístupný

Nouzové odpojení se nachází v motorovém prostoru pod krytem na levé straně ve směru jízdy.

1. Otevřete blokovací zařízení otočením proti směru hodinových ručiček (A), otevřete kryt (B)
2. Identifikujte nouzového odpojení
3. Vytáhněte červenou pojistku z nouzového odpojení
4. Vytáhněte černý konektor při současném stisknutí červené pojistky

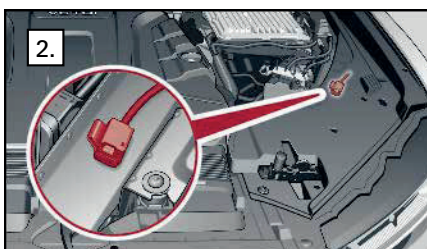
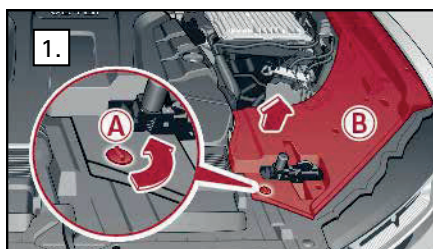

Varianta 2 - Nouzové odpojení pojistky v prostoru pro cestující

1. Odstraňte kryt pojistkové skříně
2. Identifikujte havarijní pojistku
3. Vytáhněte pojistku

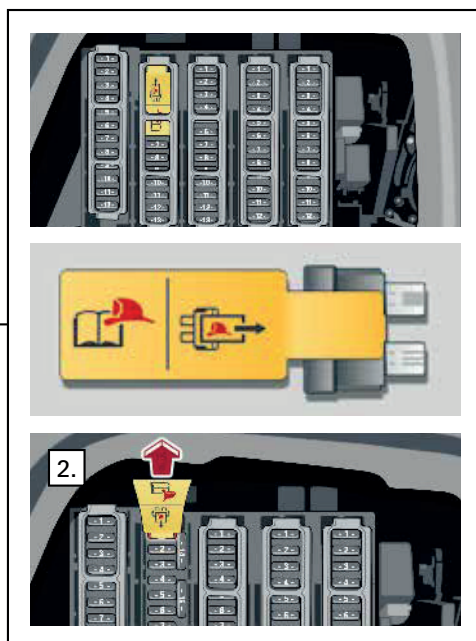
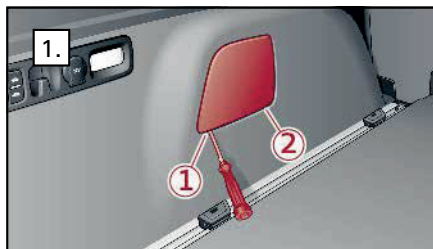



▶ Audi Q7 e-tron

od 2015

Přístup k 12V baterii

12V akumulátor je umístěn v oblasti nohou na pravé straně vozidla, pod krytem a kobercem.

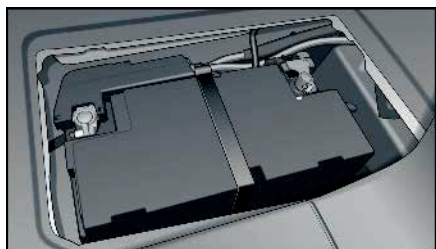
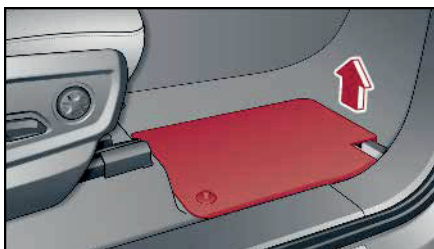
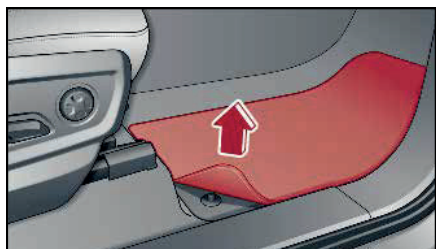

Odpojte nabíjecí kabel

Vozidlo připojeno k nabíjecí stanici:

1. Odemkněte vozidlo pomocí dálkového ovládání nebo tlačítkem centrálního zamykání
2. Odpojte nabíjecí kabel od vozidla

Pokud je to nutné, sledujte další kroky tohoto záchraného listu.

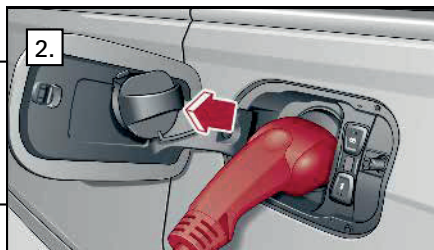
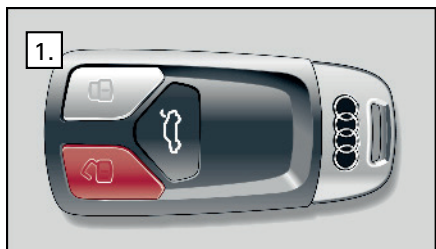



▶ Audi R8

2007 – 2015

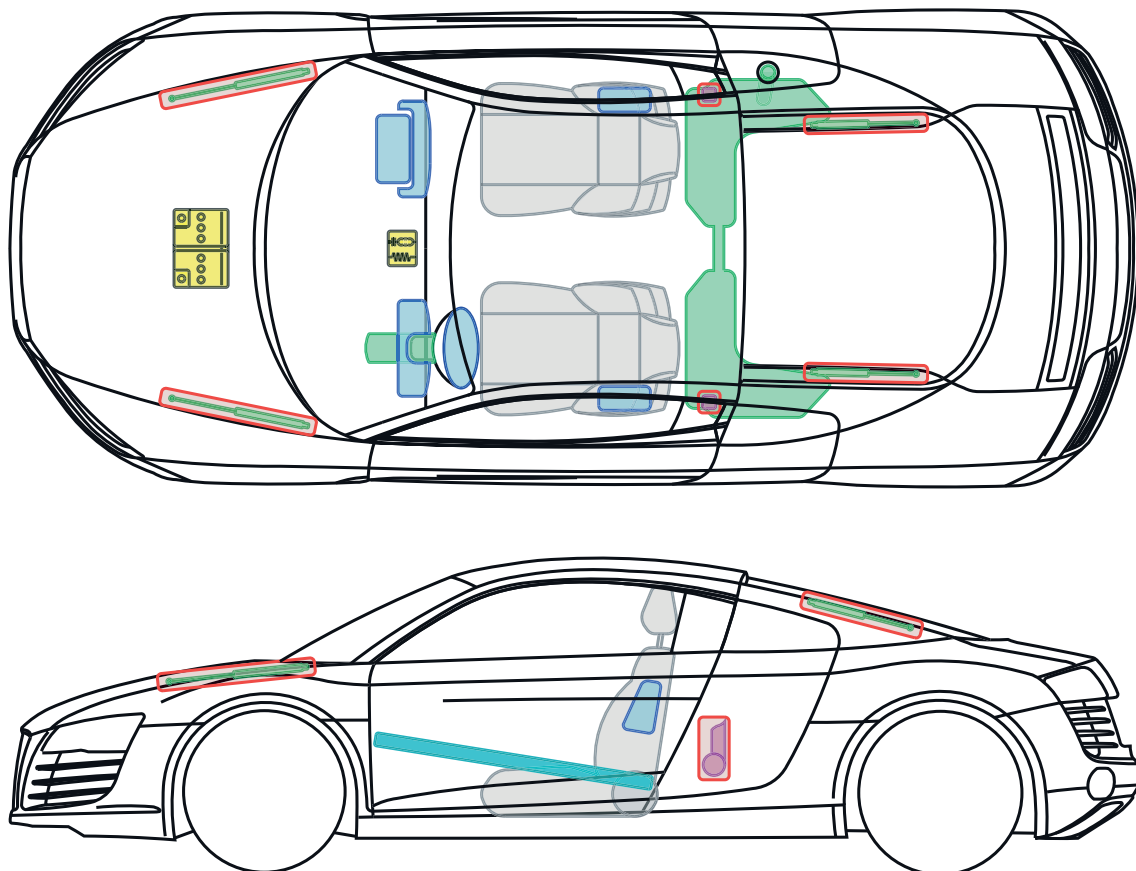

Legenda

	airbag		výztuha karoserie		řídící jednotka
	vyvíječ plynu		ochrana při převrácení		akumulátor
	předepínač bezpečnostního pásu		plynová vzpěra		palivová nádrž

Tento dokument podléhá autorským právům společnosti AUDI AG Ingolstadt. Jakékoli rozmnožování, šíření, ukládání, odevzdávání, vysílání, resp. předávání obsahu je bez písemného povolení společnosti Audi AG výslovně zakázáno.





▶ Audi R8 Spyder

2010 – 2016

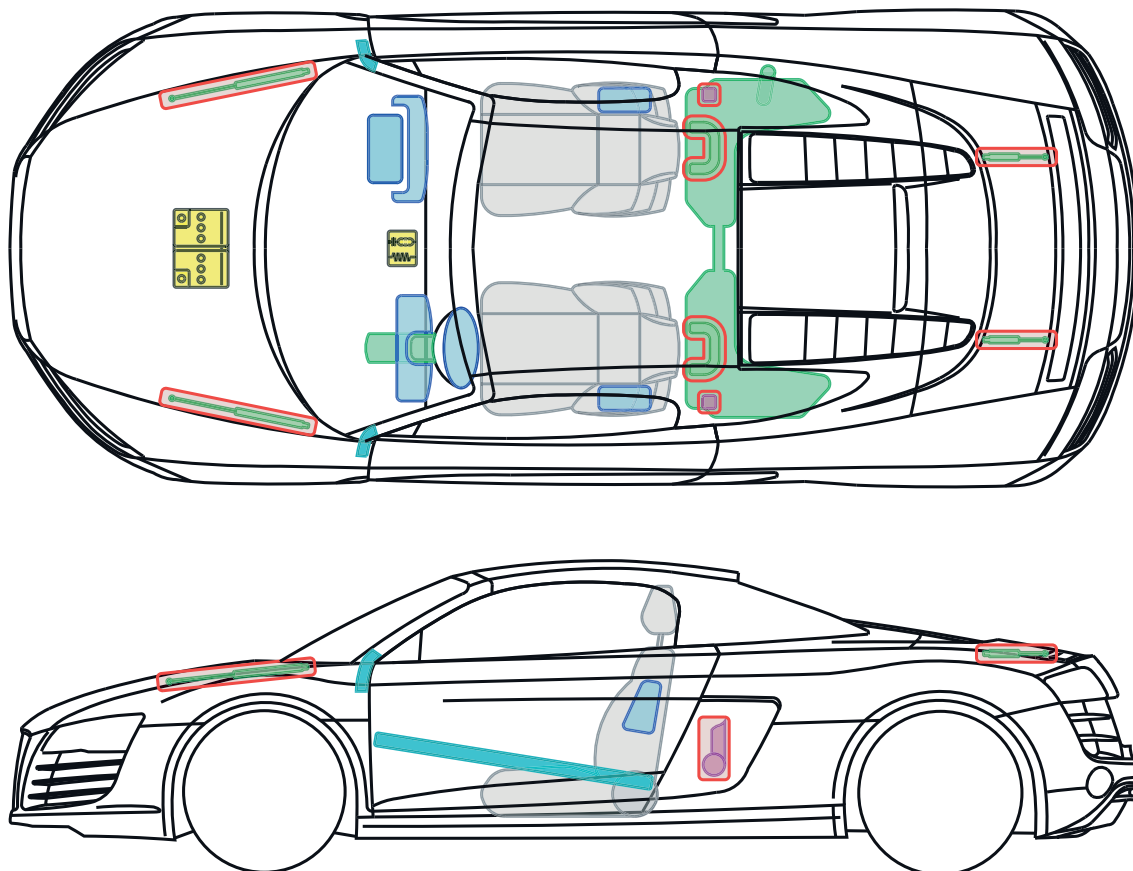

Legenda

	airbag		výztuha karoserie		řídící jednotka
	vyvíječ plynu		ochrana při převrácení		akumulátor
	předepínač bezpečnostního pásu		plynová vrpěra		palivová nádrž

Tento dokument podléhá autorským právům společnosti AUDI AG Ingolstadt. Jakékoli rozmnožování, šíření, ukládání, odevzdávání, vysílání, resp. předávání obsahu je bez písemného povolení společnosti Audi AG výslovně zakázáno.





▶ Audi R8

od 2015

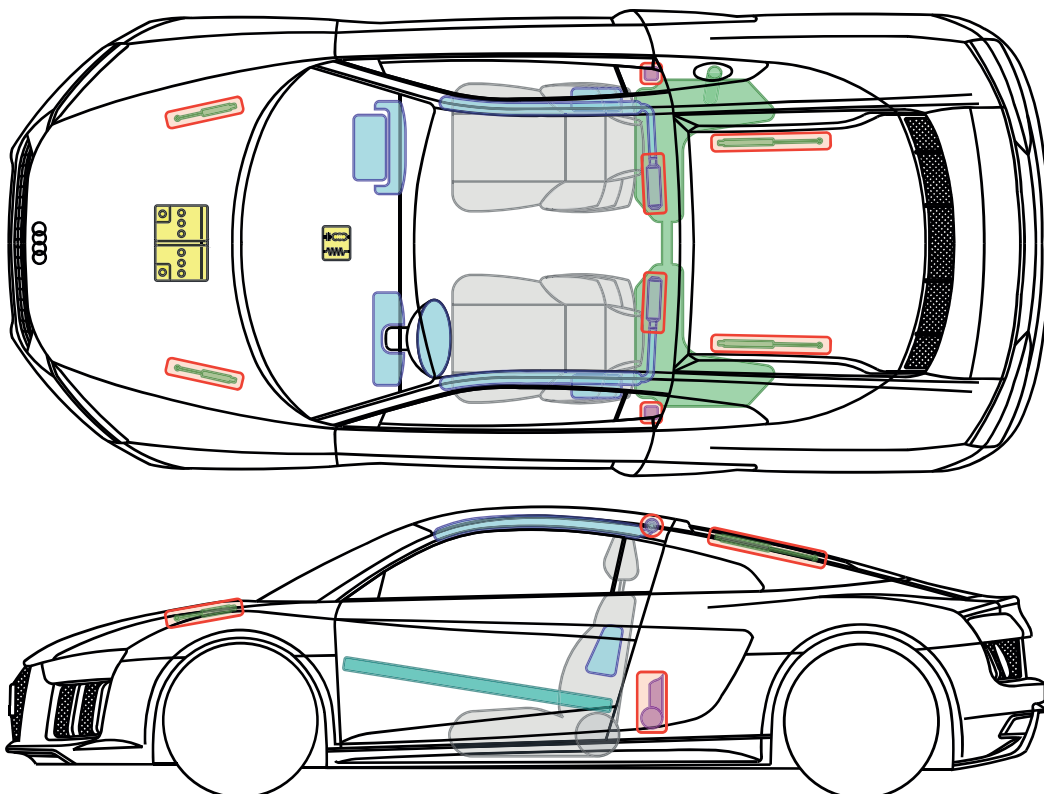

Legenda

	airbag		výztuha karoserie		řídící jednotka
	vyvíječ plynu		ochrana při převrácení		akumulátor
	předepínač bezpečnostního pásu		plynová vzpěra		palivová nádrž

Tento dokument podléhá autorským právům společnosti AUDI AG Ingolstadt. Jakékoli rozmnožování, šíření, ukládání, odevzdávání, vysílání, resp. předávání obsahu je bez písemného povolení společnosti Audi AG výslovně zakázáno.

Audi R8 Spyder

od 2016

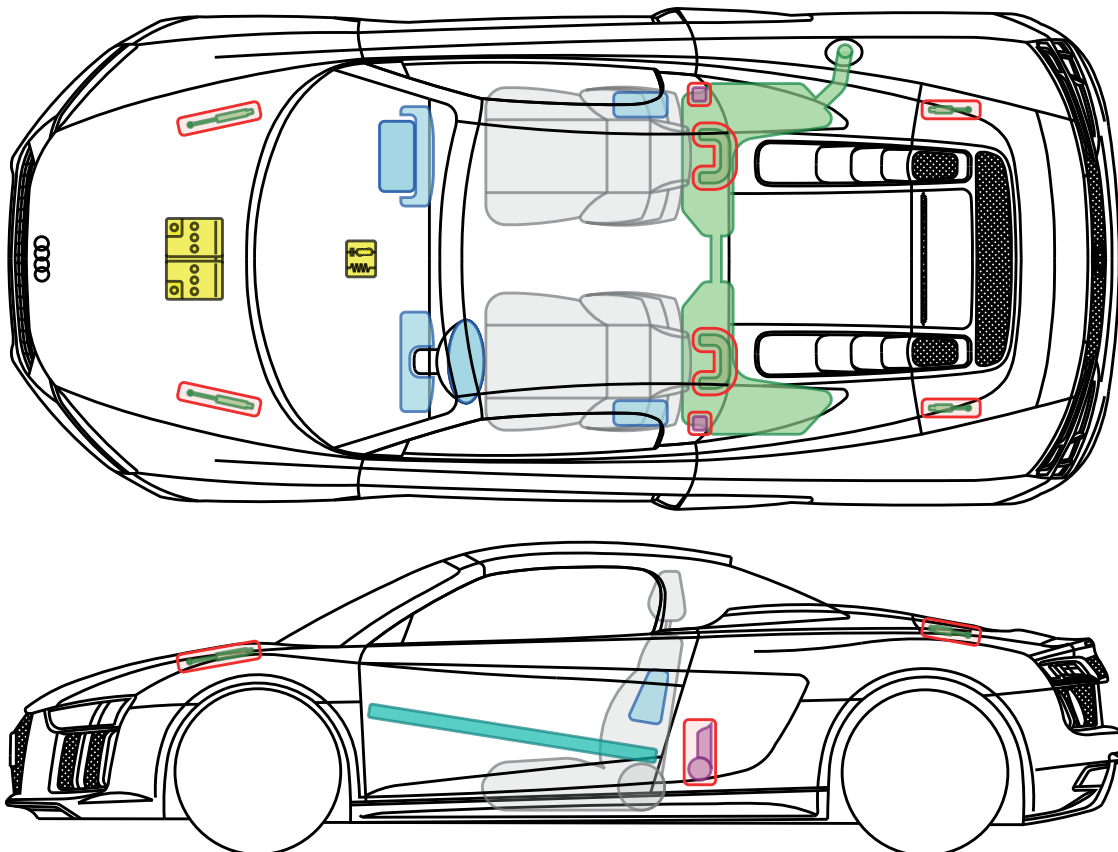

Legenda

	airbag		výztuha karoserie		řídící jednotka
	vyvíječ plynu		ochrana při převrácení		akumulátor
	předepínač bezpečnostního pásu		plynová vzpěra		palivová nádrž

Tento dokument podléhá autorským právům společnosti AUDI AG Ingolstadt. Jakékoli rozmnožování, šíření, ukládání, odevzdávání, vysílání, resp. předávání obsahu je bez písemného povolení společnosti Audi AG výslovně zakázáno.

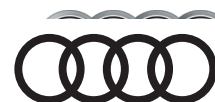

Audi TT Coupé

1998 – 2006

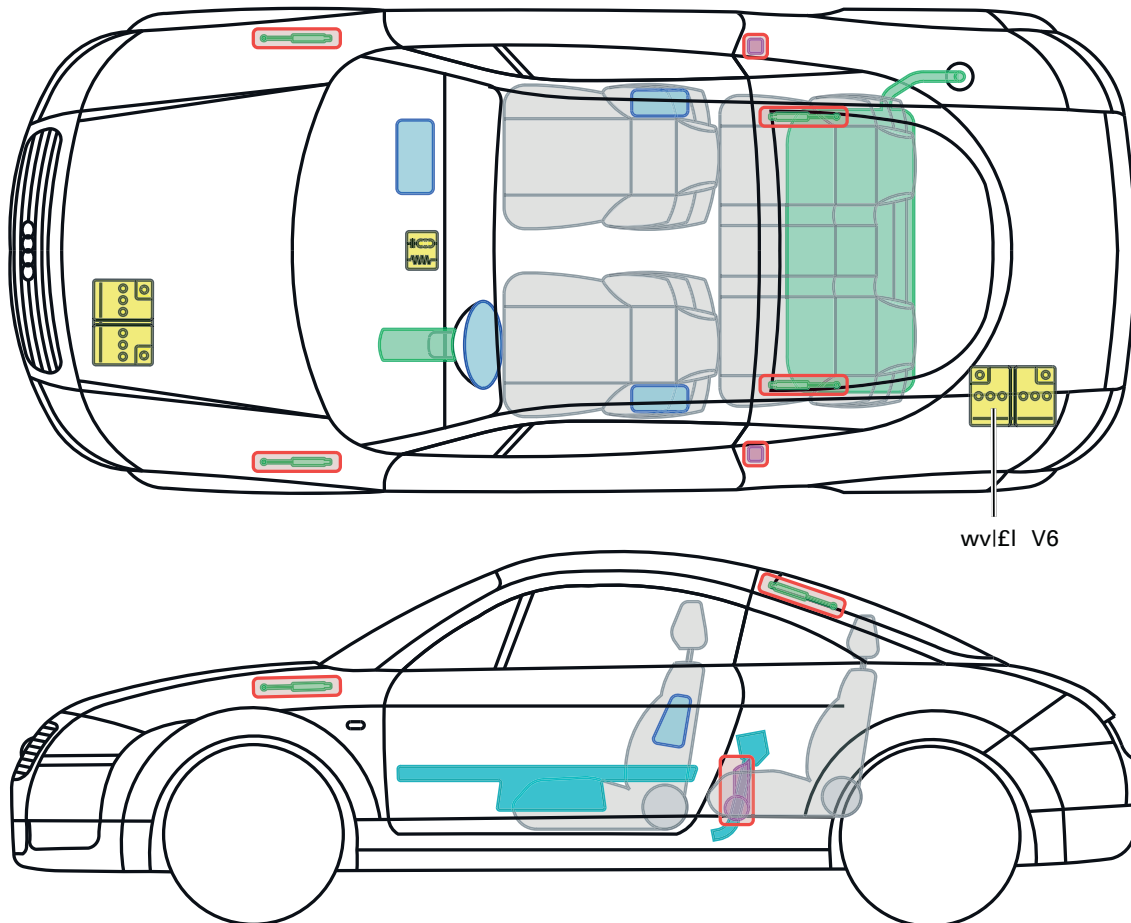

vw/£l V6

Legenda

	airbag		výztuha karoserie		řídící jednotka
	vyvíječ plynu		ochrana při převrácení		akumulátor
	předepínač bezpečnostního pásu		plynová vzpěra		palivová nádrž

Tento dokument podléhá autorským právům společnosti AUDI AG Ingolstadt. Jakékoli rozmnožování, šíření, ukládání, odevzdávání, vysílání, resp. předávání obsahu je bez písemného povolení společnosti Audi AG výslovně zakázáno.





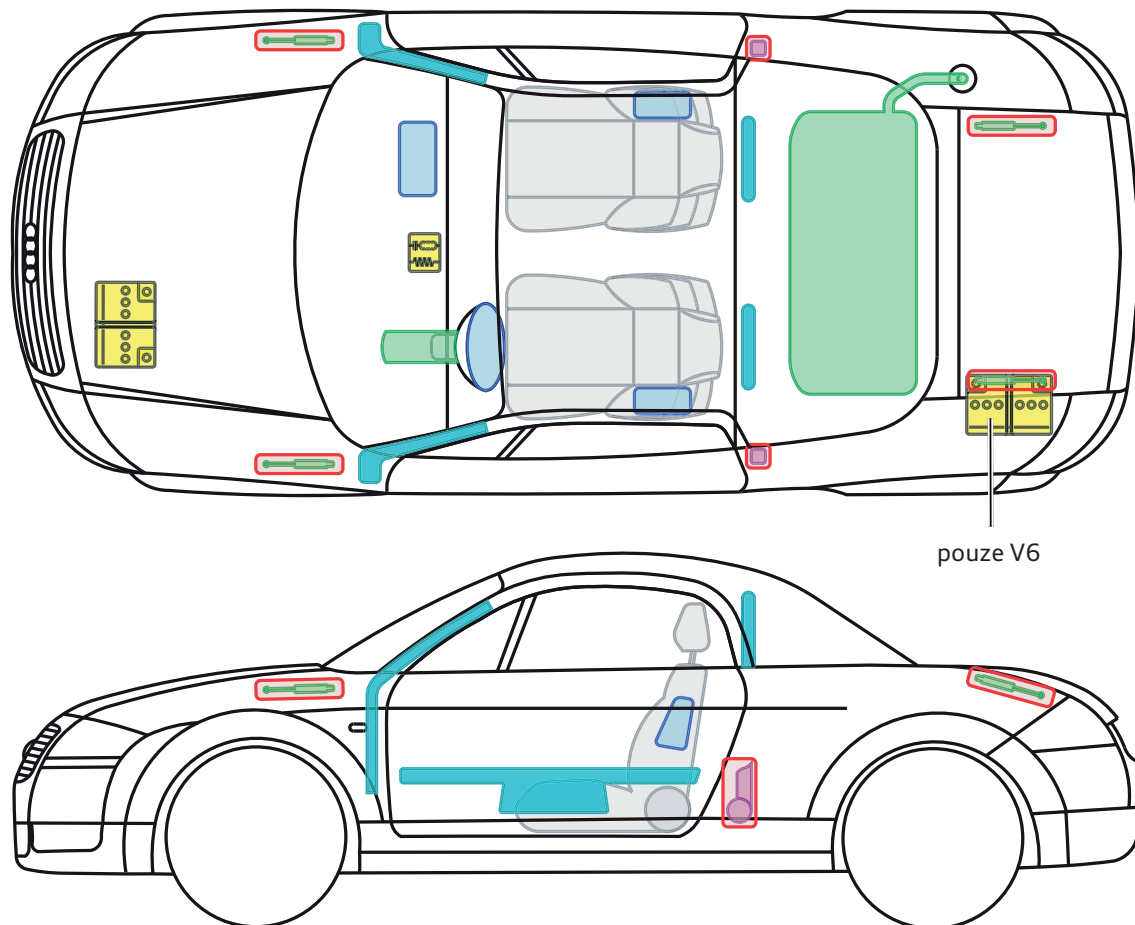

Audi TT Roadster

1999 – 2006

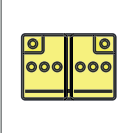

Legenda

	airbag		výztuha karoserie		řídící jednotka
	vyvíječ plynu		ochrana při převrácení		akumulátor
	předepínač bezpečnostního pásu		plynová vzpěra		palivová nádrž

Tento dokument podléhá autorským právům společnosti AUDI AG Ingolstadt. Jakékoli rozmnožování, šíření, ukládání, odevzdávání, vysílání, resp. předávání obsahu je bez písemného povolení společnosti Audi AG výslovně zakázáno.





▶ Audi TT / TTS / TTRS Roadster

2007 - 2014

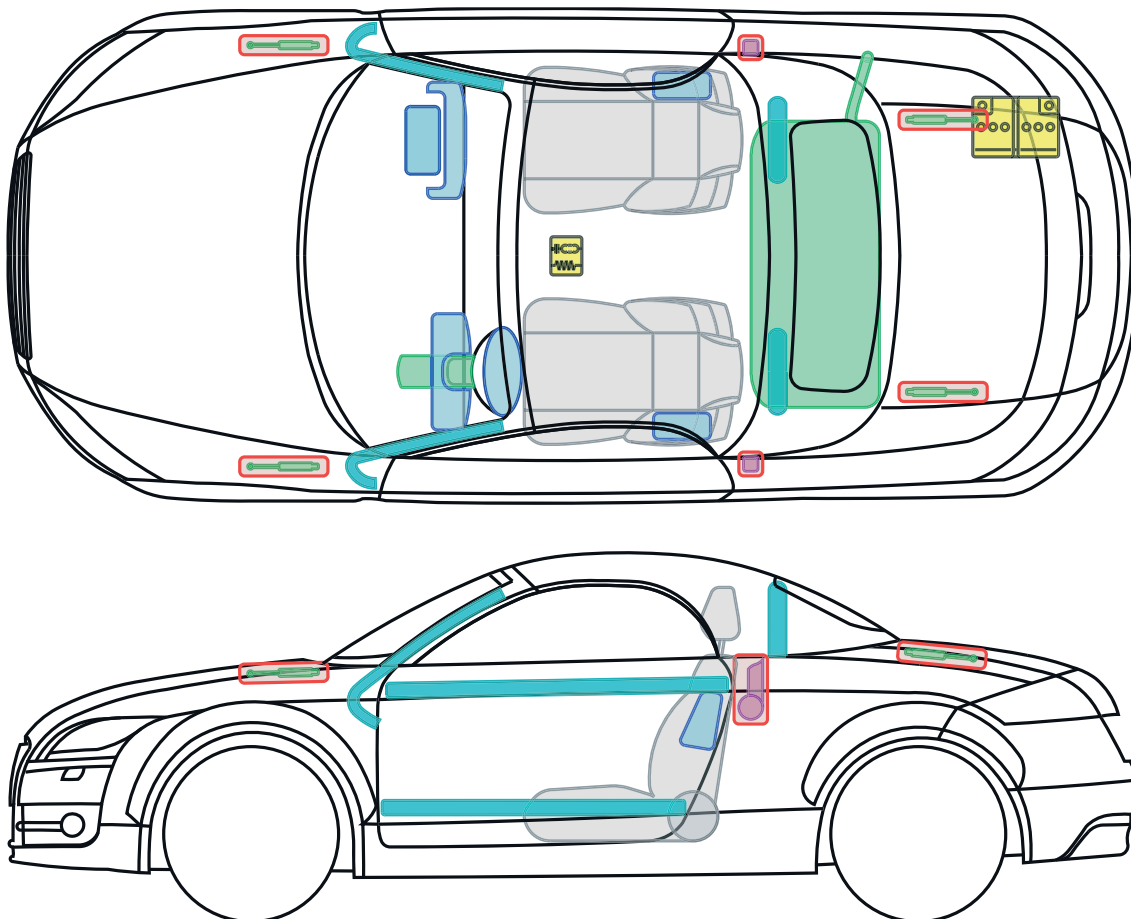

Legenda

	airbag		výztuha karoserie		řídící jednotka
	vyvíječ plynu		ochrana při převrácení		akumulátor
	předepínač bezpečnostního pásu		plynová vzpěra		palivová nádrž

Tento dokument podléhá autorským právům společnosti AUDI AG Ingolstadt. Jakékoli rozmnožování, šíření, ukládání, odevzdávání, vysílání, resp. předávání obsahu je bez písemného povolení společnosti Audi AG výslovně zakázáno.



Audi TT / TTS / TTRS Roadster

2007 - 2014

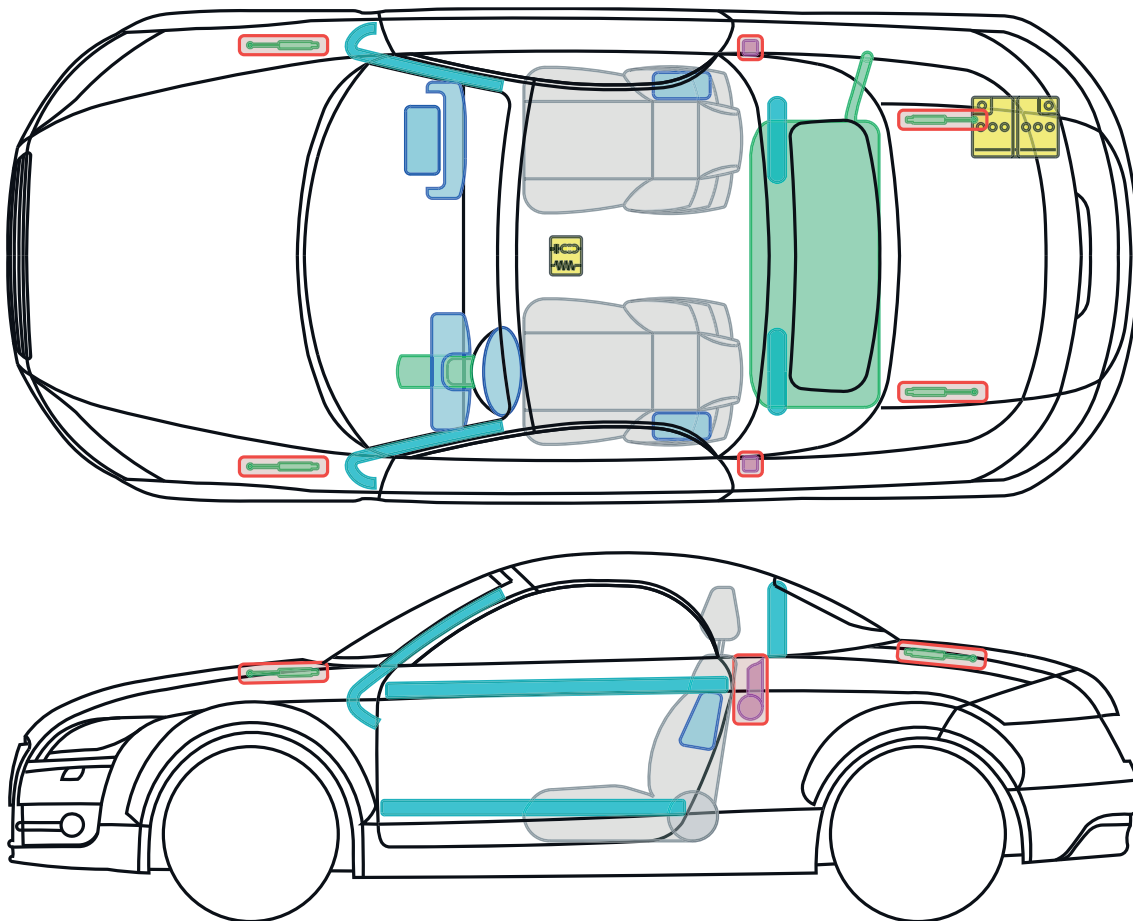

Legenda

	airbag		výztuha karoserie		řídící jednotka
	vyvíječ plynu		ochrana při převrácení		akumulátor
	předepínač bezpečnostního pásu		plynová vzpěra		palivová nádrž

Tento dokument podléhá autorským právům společnosti AUDI AG Ingolstadt. Jakékoli rozmnožování, šíření, ukládání, odevzdávání, vysílání, resp. předávání obsahu je bez písemného povolení společnosti Audi AG výslovně zakázáno.



▶ Audi TT / TTS Coupé

od roku 2014

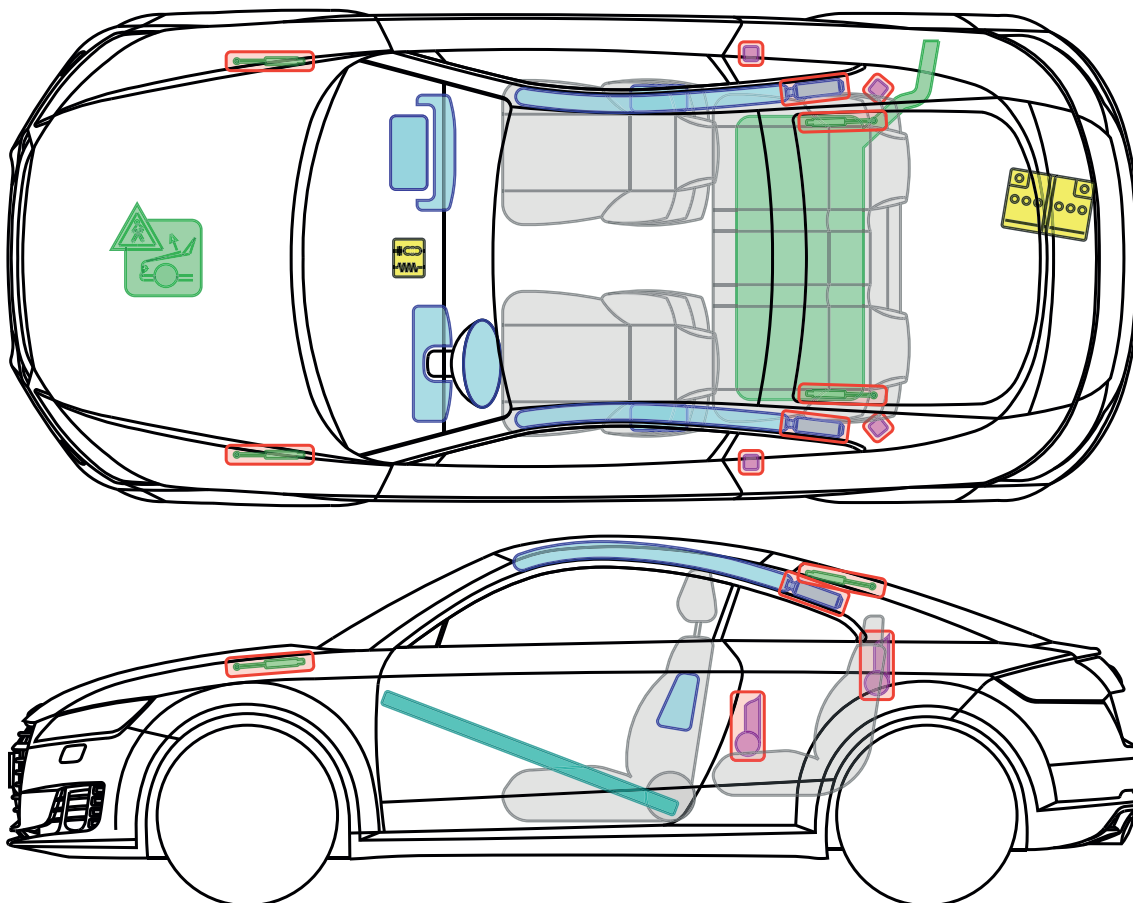

Legenda

	airbag		výztuha karoserie		řídící jednotka		systém ochrany chodců
	vyvíječ plynu		ochrana při převrácení		12voltový akumulátor		
	předepínač bezpečnostního pásu		plynová vzpěra		palivová nádrž		

Tento dokument podléhá autorským právům společnosti AUDI AG Ingolstadt. Jakékoli rozmnožování, šíření, ukládání, odevzdávání, vysílání, resp. předávání obsahu je bez písemného povolení společnosti Audi AG výslovně zakázáno.





▶ Audi TT / TTS Roadster

od roku 2014

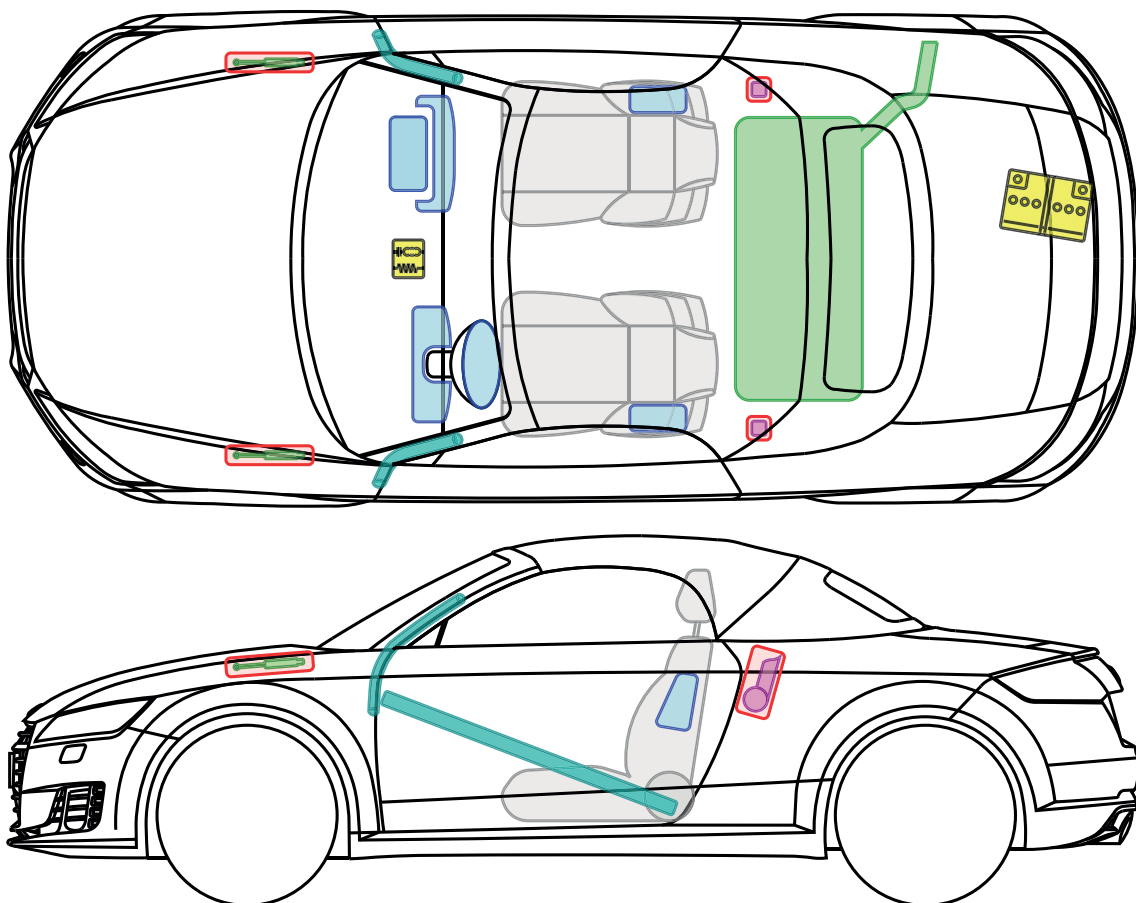

Legenda

	airbag		výztuha karoserie		řídící jednotka
	vyvíječ plynu		ochrana při převrácení		akumulátor
	předepínač bezpečnostního pásu		plynová vzpěra		palivová nádrž

Tento dokument podléhá autorským právům společnosti AUDI AG Ingolstadt. Jakékoli rozmnožování, šíření, ukládání, odevzdávání, vysílání, resp. předávání obsahu je bez písemného povolení společnosti Audi AG výslovně zakázáno.